

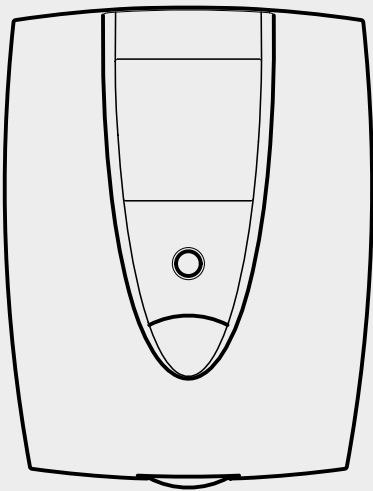

**ARISTON**

SENSORE AMBIENTE MODULANTE  
ROOM SENSOR MODULATING  
SONDE D'AMBIANCE MODULANTE  
SENSOR AMBIENTE MODULANTE  
SENZOR DE AMBIANȚĂ MODULANT  
ODA SENSÖRÜ MODÜLASYONLU  
CZUJNIK TEMPERATURY OTOCZENIA  
РЕШУЛЯТОР ТЕМПЕРАТУРЫ С ЭЛЕКТРОННЫМ УПРАВЛЕНИЕМ  
MODULIERBARER RAUMTEMPERATUR-FÜHLER  
MODULERENDE KAMERSENSOR  
SENSOR AMBIENTE MODULANTE  
MODULUJÍCÍ SNÍMAČ PROSTŘEDÍ  
ΑΙΣΘΗΤΗΡΑΣ ΠΕΡΙΒΑΛΛΟΝΤΟΣ ΔΙΑΜΟΡΦΩΣΙΜΟΣ  
KÖRNYEZETIÉRZÉKELŐ-MODUL



ISTRUZIONI PER IL MONTAGGIO E PER L'USO (IT)

ASSEMBLY AND OPERATION INSTRUCTIONS (GB)

INSTRUCTIONS DE MONTAGE ET D'EMPLOI (FR)

INSTRUCCIONES PARA EL MONTAJE Y PARA EL USO (ES)

INSTRUCȚIUNI DE MONTAJ ȘI UTILIZARE (RO)

MONTAJ VE KULLANIM TALİMATLARI (TR)

INSTRUKCJE DLA MONTAŻU I DLA UŻYTKOWANIA (PL)

РУКОВОДСТВО ПО МОНТАЖУ И ЭКСПЛУАТАЦИИ (RUS)

MONTAGE- UND GEBRAUCHSANLEITUNG (DE)

INSTRUCTIES VOOR MONTAGE EN GEBRUIK (BE)

ISTRUÇÕES PARA A MONTAGEM E O USO (PT)

POKyny PRO MONTÁ A POU ITÍ (CZ)

ΟΔΗΓΙΕΣ ΓΙΑ ΤΗ ΣΥΝΤΗΡΗΣΗ ΚΑΙ ΤΗ ΧΡΗΣΗ (GR)

BESZERELÉSI ÉS HASZNÁLATI ÚTMUTATÓ (HU)

## descrizione del prodotto

Il Sensore Ambiente permette di controllare la temperatura ambiente e la modalità di riscaldamento della zona in cui è installato. Grazie al funzionamento modulante ed alla programmazione oraria della caldaia (o Klima Manager), garantisce un maggior livello di comfort.

### Descrizione del prodotto

1. display
2. tasto modalità di funzionamento
3. manopola regolazione temperatura

### Funzioni:

- SPENTO (☰)
  - riscaldamento spento
  - funzione antigelo attiva
- TIMER (🕒)
  - riscaldamento secondo programma orario impostato in caldaia o sul clima manager (ove presente)
- MANUALE (👉)
  - riscaldamento continuo:
  - temperatura giorno (comfort)
  - temperatura notte (ridotta)
- Correzione temperatura ambiente indicata
- Indirizzamento zona

### Display:

- A. temperatura ambiente rilevata
- B. OFF riscaldamento spento (funzione antigelo attiva)
- C. TIMER riscaldamento secondo programma orario
- D. temperatura giorno (comfort)
- E. temperatura notte (ridotta)
- F. presenza fiamma (wired) blocco caldaia ❌
- G. funzionamento manuale
- H. connessione in corso (wireless)
- I. modifica valore temperatura
- L. livello carica batterie (wireless)

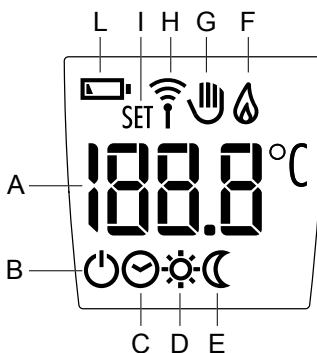
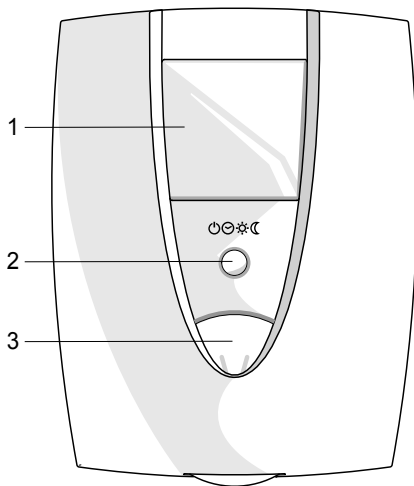

## funzionamento manuale

Il funzionamento manuale, permette di disattivare la programmazione oraria di riscaldamento della zona in cui è installato il Sensore Ambiente, mantenendo ad ogni ora del giorno la temperatura impostata manualmente.

Premere il tasto modalità di funzionamento fino alla visualizzazione sul display del simbolo: "☞"

funzionamento manuale giorno "☼" (riscaldamento comfort) ☼  
funzionamento manuale notte "☾" (riscaldamento ridotto) ☾

Durante il funzionamento manuale è possibile modificare le temperature di set-point giorno e notte utilizzate anche nella programmazione oraria.

Ruotare la manopola, il display visualizza la temperatura di set-point (giorno o notte) lampeggiante e la scritta SET.

Ruotare la manopola per impostare il valore che si desidera, a questo punto il valore impostato viene memorizzato automaticamente e dopo alcuni secondi il display ritorna alla visualizzazione precedente.

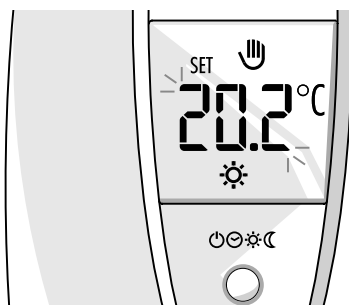
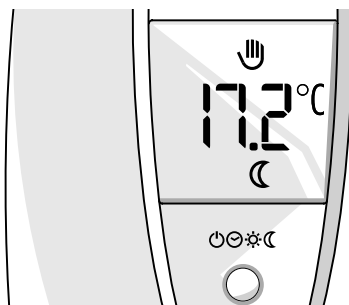
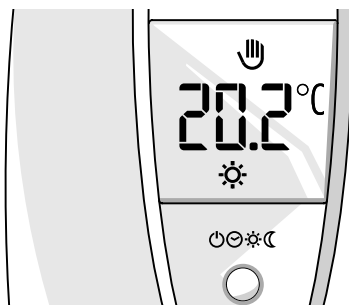

## funzionamento timer

Il funzionamento timer segue la programmazione oraria di riscaldamento impostata in caldaia o sul Clima Manager.

Premere il tasto modalità di funzionamento fino alla visualizzazione sul display del simbolo: "☀"

funzionamento timer giorno

(riscaldamento comfort)

funzionamento timer notte

(riscaldamento ridotto)

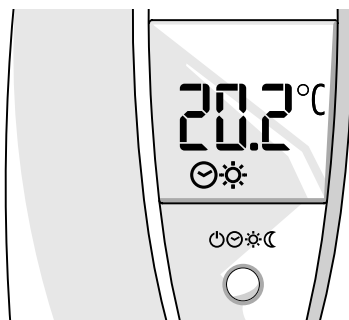

Durante il funzionamento TIMER è possibile modificare temporaneamente le temperature di set-point giorno e notte utilizzate nella programmazione oraria.

Ruotare la manopola per modificare il valore della temperatura ambiente, il display visualizza la parola SET ed il valore di temperatura lampeggia.

Il valore desiderato verrà memorizzato automaticamente, fino alla fine della fascia oraria in corso.

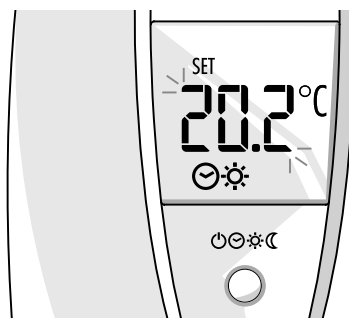

### Riscaldamento spento

Premere il tasto modalità di funzionamento fino alla visualizzazione sul display del simbolo: "☹".

Il riscaldamento è spento e la funzione antigelo è attiva. (set-point impostabile in caldaia parametro 2 2 1).

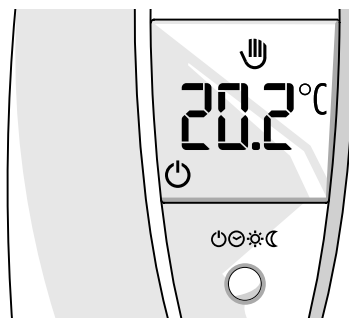

## installazione

### Posizionamento

L'apparecchio rileva la temperatura ambiente, quindi nella scelta della posizione di installazione vanno tenuti presenti alcuni accorgimenti.

Posizionarlo lontano da fonti di calore (radiatori, raggi solari, caminetti, ecc.) e lontano da correnti d'aria o aperture verso l'esterno, le quali potrebbero influenzarne la rilevazione. Installarlo a circa 1,50 m di altezza dal pavimento.

### ⚠ Attenzione

L'installazione deve essere eseguita da personale tecnico qualificato.

Prima del collegamento togliere la tensione alla caldaia.

### Montaggio

- Separare la base di fissaggio inserendo un cacciavite nelle due fessure poste nella parte inferiore.
- Fissare la base del sensore ambiente alla parete, nel punto prescelto, usando i tasselli e le viti fornite nel kit.

### Collegamento Sensore Ambiente

Per il collegamento del sensore ambiente alla scheda caldaia **senza BUS integrato** è necessario l'utilizzo dello schedino interfaccia BUS (optional) fig. A.

Per il collegamento del sensore ambiente alla scheda caldaia **con BUS integrato** è necessario l'utilizzo dello schedino interfaccia MULTIBUS (in dotazione) fig. B.

L'invio, la ricezione e la decodifica dei segnali avviene nel software BUS, il quale si trova nei microprocessori della caldaia e del sensore ambiente.

Per il collegamento dell'interfaccia BUS o MULTIBUS alla scheda caldaia leggere le istruzioni contenute nel foglio installazione.

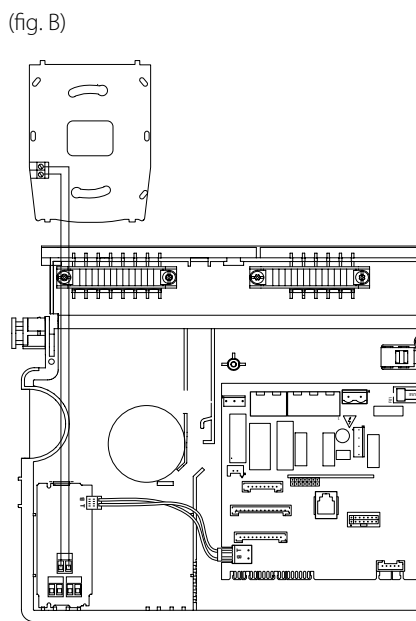
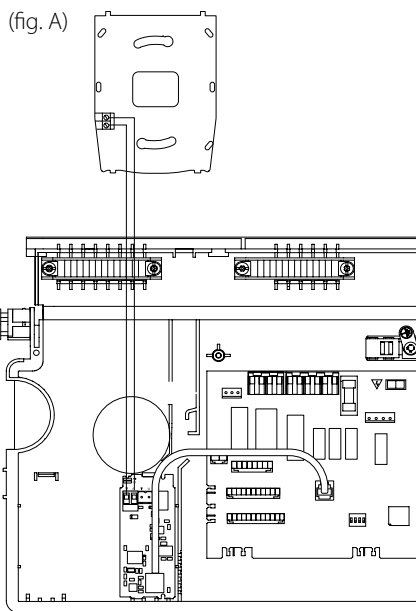

## funzioni

### Correzione sensore ambiente

È possibile correggere la temperatura ambiente misurata.

Tenere premuto il tasto modalità di funzionamento fino alla visualizzazione sul display del valore di temperatura lampeggiante. Ruotare la manopola per aumentare o diminuire i gradi di correzione, da + 3 a - 3 °C.

Premere due volte il tasto modalità di funzionamento per confermare la correzione.

### Assegnazione zona

Premere il tasto mode per alcuni secondi, il display visualizza la temperatura letta lampeggiante. Premere nuovamente il tasto mode per confermare, il display visualizza la temperatura fissa per qualche secondo poi visualizza il numero della zona da assegnare lampeggiante. Ruotare la manopola per scegliere il numero della zona da assegnare. Premere il tasto mode per confermare.

Ora il dispositivo è assegnato alla zona scelta.

Si raccomanda di eseguire un on/off sull'interruttore bipolare esterno alla caldaia, per rendere effettiva la modifica.

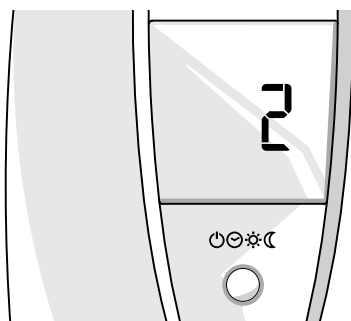

## versione wireless

### Collegamento ricevitore (versione wireless)

Per il collegamento del ricevitore è necessario l'utilizzo dello schedino interfaccia BUS (seguire le istruzioni contenute nel kit ricevitore).

### Memorizzazione del codice (versione wireless)

Il Sensore Ambiente wireless al fine di poter funzionare correttamente deve "assegnare" il proprio codice al ricevitore. Il ricevitore collegato alla caldaia "apprende" il codice trasmessogli e trasforma il segnale proveniente dal Sensore Ambiente in comandi per la caldaia. Collegare il ricevitore al BUS, il led inizia a lampeggiare.

Premere per 5 secondi il tasto apprendimento sul ricevitore (fig. B), il led di sinistra smette di lampeggiare, il ricevitore è pronto a ricevere il segnale. Portare il Sensore Ambiente in prossimità del ricevitore.

Premere il tastino che si trova sulla scheda del Sensore Ambiente (fig. C) fino a quando il display non visualizzerà più il simbolo "  ". Sul ricevitore il led si spegne, indicando l'avvenuta ricezione del segnale.

Ora il Sensore Ambiente è pronto al normale funzionamento.

Note:

Posizionare il Sensore Ambiente wireless lontano da campi elettromagnetici (es: televisore, computer, frigoriferi o microonde) i quali ne potrebbero pregiudicare il funzionamento.

### Sostituzione batterie

Il Sensore Ambiente è alimentato da due pile alcaline di tipo AAA 1,5V LR03.

All'apparire sul display del simbolo "  " lampeggiante procedere alla sostituzione delle pile.

Separare la base ed inserire le batterie nell'apposito vano seguendo il verso indicato sull'apparecchio.

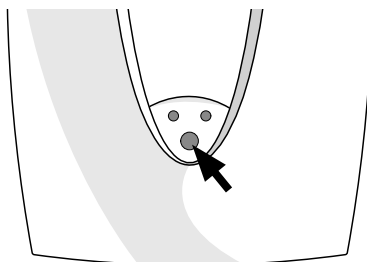

(fig. B)

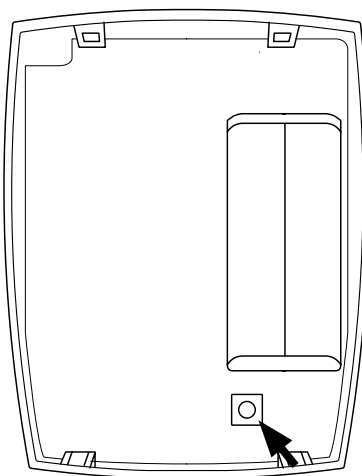

(fig. C)

## product description

The room sensor makes it possible to monitor the room temperature and heating mode for the zone in which it is installed. Thanks to its modulating operation and to the schedule programming function of the boiler (or Clima Manager), it guarantees a greater comfort level.

### Product description

1. display
2. operating mode button
3. temperature adjustment knob

### Functions:

- OFF (⏻)  
heating switched off  
anti-freeze function enabled
- TIMER (🕒🌞)  
heating in accordance with the schedule programmed directly on the boiler or using Clima Manager (where present)
- MANUAL (👉)  
continuous heating:  
daytime temperature (comfort)  
night-time temperature (reduced)
- Indicated room temperature correction
- Zone selection

### Display:

- A. detected room temperature
- B. OFF heating switched off (anti-freeze function enabled)
- C. TIMER heating in accordance with schedule programmed
- D. daytime temperature (comfort)
- E. night-time temperature (reduced)
- F. flame detected (wired)  
boiler lookout 
- G. manual operation
- H. connection in progress (wireless)
- I. modify temperature value
- L. battery charge level indication (wireless)

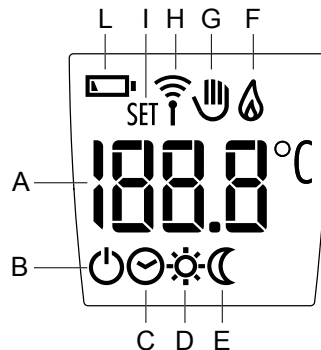
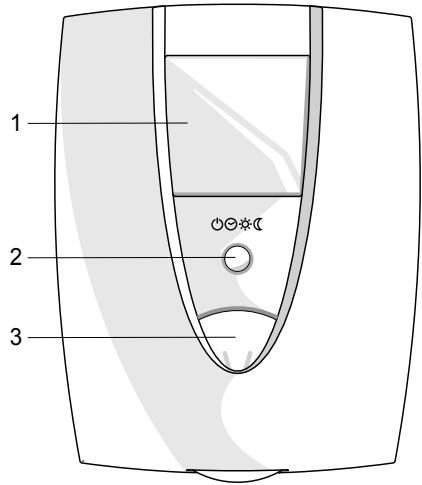

## manual operation

Manual operation means that the heating schedule programming for the zone in which the Room Sensor is installed may be switched off, ensuring the temperature set manually is maintained throughout the day. Press the operating mode button until the “

” symbol appears on the display

daytime manual operation “” (comfort heating)

night-time manual operation “” (reduced heating)

During manual operation it is possible to modify the daytime and night-time set-point temperatures which are also used in schedule programming.

Turn the knob; the display will show the set-point temperature (daytime or night-time) as a flashing value and the text SET.

Turn the knob to set the desired value; at this point the set value will automatically be stored in the memory and after a few seconds the display will return to the previous screen.

Timer operation follows the heating schedule programmed directly on the boiler or using the Clima Manager.

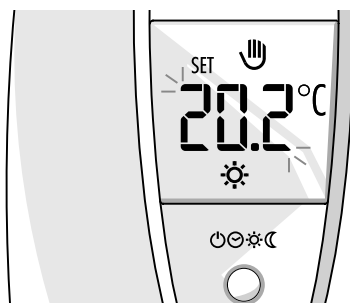
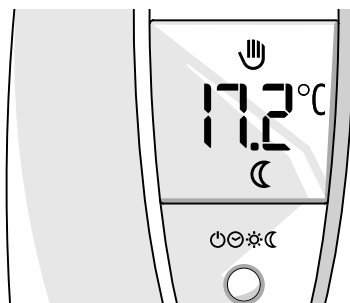
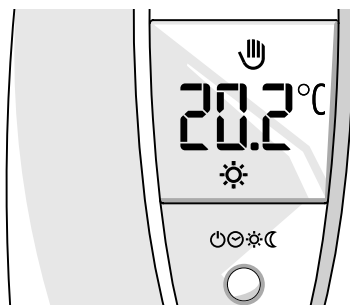

## timer operation

Press the operating mode button until the “☺” symbol appears on the display

daytime timer operation  
(comfort heating)  
night-time timer operation  
(reduced heating)

During TIMER operation it is possible to temporarily modify the daytime and night-time set-point temperatures which are also used in schedule programming.

Turn the knob to adjust the value of the room temperature; the display will show the text SET and the temperature value will flash.

The desired value will automatically be stored in the memory, until the end of the current time band.

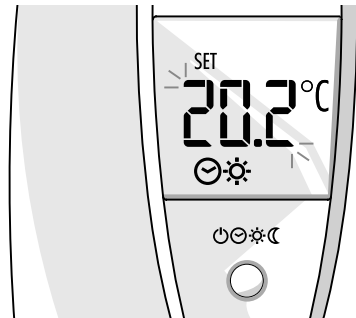
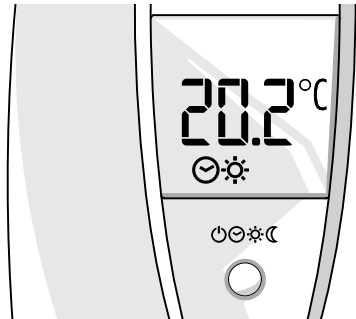

### Heating switched off

Press the operating mode button until the “⏻” symbol appears on the display.

The heating is switched off and the anti-freeze function is enabled (the set-point can be programmed directly on the boiler using parameter 2 2 1).

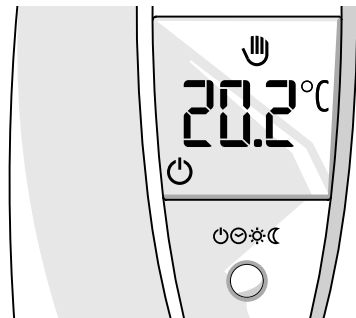

# installation

## Positioning

The appliance detects the room temperature, therefore several factors should be taken into account when choosing an installation site.

Keep it away from sources of heat (radiators, sunlight, fireplaces, etc.) and from draughts, doorways and windows which could affect the temperature readings.

It should be installed approximately 1.50 metres above the floor level.

## ⚠ Caution!

Installation should be performed by a qualified technician.

Before connecting the boiler, make sure it is not connected to the power supply.

## Assembly

- Separate the fixing base by inserting a screwdriver into the two cracks on the lower part.
- Fix the room sensor base to the wall at the chosen point, using the rawlplugs and screws supplied in the kit.

## Ambient Sensor Connection

To connect the ambient sensor to the boiler board without BUS integrated, use the BUS interface small board (optional) fig. A.

To connect the ambient sensor to the boiler board with BUS integrated, use the MULTI-BUS interface small board (provided) fig. B.

The sending, reception and decoding of the signals happens in the BUS software, which is in the boiler and ambient sensor microprocessors.

To connect the BUS or MULTIBUS interface to the boiler board, read the instructions on the installation sheet.

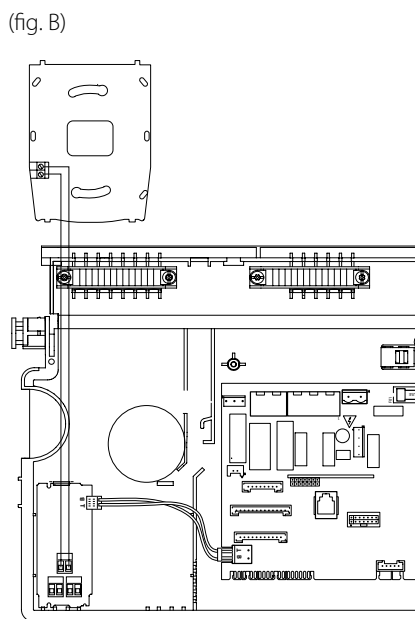
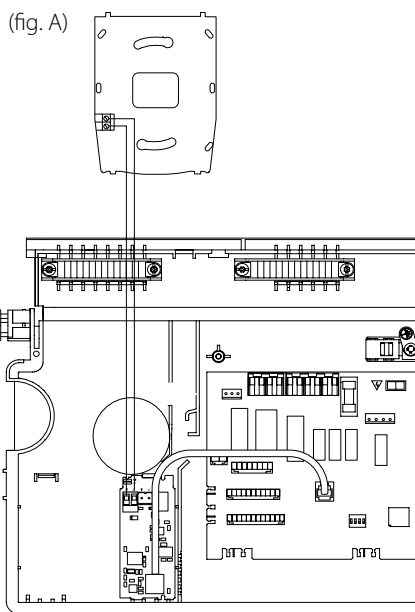

## functions

---

### Correcting the room sensor

The detected room temperature may be corrected.

Press and hold the operating mode button until the temperature value flashes on the display. Turn the knob to increase or decrease the amount of degrees required to correct the temperature, between + 3°C and - 3°C.

To press twice the operating mode button to confirm the correction..

### Zone assignation

Press and hold the mode button for a few seconds; the detected temperature value flashes on the display. Press the mode button again to confirm; the temperature will appear on the display in a fixed manner for a few seconds, then the number of the zone to assign will flash on the display. Turn the knob to select the number of the zone you wish to assign. Press the mode button to confirm your selection.

The device has now been assigned to the selected zone.

We recommend the bipolar switch outside the boiler is switched off and on again so that the modification takes effect.

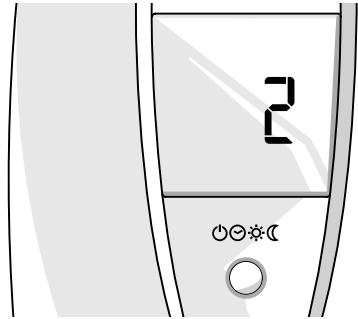

## wireless version

### Connecting the receiver (wireless version)

The BUS interface P.C.B. must be used when connecting the receiver (follow the instructions supplied with the receiver kit).

### Storing codes in the memory (wireless version)

The wireless room sensor must “assign” its own code to the receiver in order to operate correctly. The receiver connected to the boiler “learns” the code by transmitting it and transforms the signal emitted by the room sensor into commands for the boiler.

Connect the receiver to the BUS device; the LED will begin to flash.

Press and hold the “learning” button on the receiver (fig. B); the LED on the left-hand side will stop flashing. The receiver is now ready to receive the signal.

To bring the Room sensor near to the receiver. To press the button that is found on the pcb of the Room Sensor (fig. C) until the display will not visualize anymore the symbol “”. The LED on the receiver will switch off, indicating the signal has been received successfully. The room sensor is now ready for normal operation.

note:

positioning the wireless room sensor well away from electromagnetic fields (for example: televisions, computers, refrigerators), as these could affect the operation of the device.

### Replacing the batteries

The room sensor is powered by two alkaline batteries (AAA 1,5V LR03).

When the “” symbol flashes on the display, the batteries should be replaced.

Remove the base and place the batteries in the relevant compartment, positioning them in the direction indicated on the appliance itself.

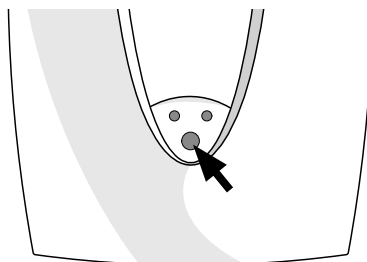

(fig. B)

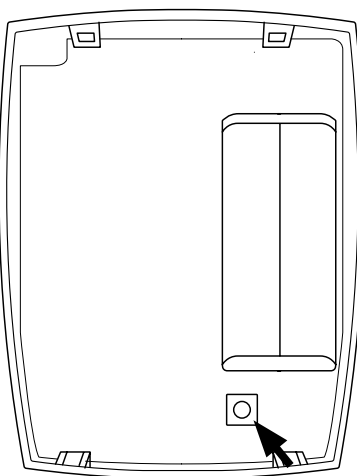

(fig. C)



## description du produit

La sonde d'ambiance permet de contrôler la température ambiante et le mode de chauffage utilisé dans la zone où elle est installée. Grâce au fonctionnement modulant et à la programmation horaire de la chaudière (ou du Clima Manager), elle assure un niveau de confort supérieur.

### Description du produit

1. écran
2. touche mode de fonctionnement
3. bouton régulation température

### Fonctions :

- ETEINT (  )  
chauffage éteint  
fonction hors gel activée
- TIMER (  )  
chauffage selon programme horaire sélectionné sur la chaudière ou sur le clima manager (s'il y en a un)
- MANUEL (  )  
chauffage continu :  
température jour (confort)  
température nuit (réduite)
- Correction température ambiante indiquée
- Adressage zone

### Ecran :

- A. température ambiante détectée
- B. OFF chauffage éteint (fonction hors gel activée)
- C. TIMER chauffage selon programme horaire
- D. température jour (confort)
- E. température nuit (réduite)
- F. présence de flamme (wired)  
Chaudière en sécurité 
- G. fonctionnement manuel
- H. connexion en cours (wireless)
- I. modification valeur température
- L. niveau de charge des piles (wireless)

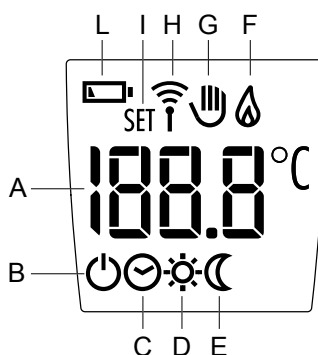
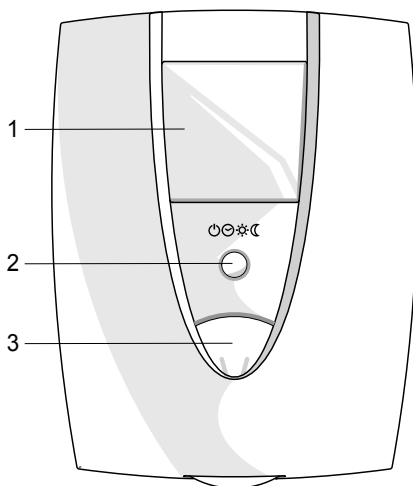

## fonctionnement manuel

Le fonctionnement manuel permet de désactiver la programmation horaire de chauffage de la zone où se trouve la sonde d'ambiance en maintenant à toute heure de la journée la température sélectionnée manuellement.

Appuyer sur la touche mode de fonctionnement jusqu'à ce que l'écran affiche le symbole : "  "

fonctionnement manuel jour "  " (chauffage confort)

fonctionnement manuel nuit "  " (chauffage réduit)

En cours de fonctionnement en mode manuel, il est possible de modifier les températures de set-point jour et nuit utilisées même en programmation horaire.

Tourner le bouton, l'écran affiche la température de set-point (jour ou nuit) en mode clignotant et l'inscription SET.

Tourner le bouton pour sélectionner la valeur souhaitée. Cette dernière va être automatiquement enregistrée et au bout de quelques secondes l'écran retourne à l'affichage précédent.

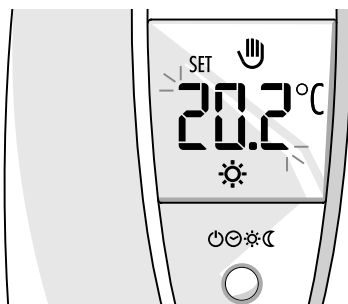
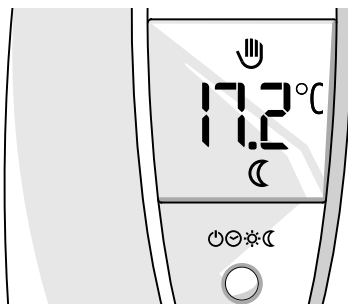
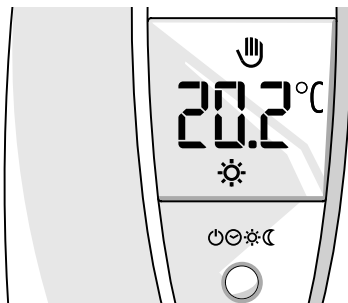

## fonctionnement TIMER

Le fonctionnement avec TIMER (programmeur) suit la programmation horaire de chauffage sélectionnée sur la chaudière ou sur le Clima Manager.

Appuyer sur la touche mode de fonctionnement jusqu'à ce que l'écran affiche le symbole : "☾"

fonctionnement avec TIMER jour  
(chauffage confort)

fonctionnement avec TIMER nuit  
(chauffage réduit)

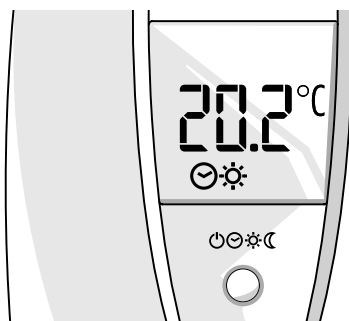

En cours de fonctionnement en mode TIMER, il est possible de modifier momentanément les températures de set-point jour et nuit utilisées en programmation horaire.

Tourner le bouton pour modifier la température ambiante, l'écran affiche SET et la température se met à clignoter.

La valeur souhaitée sera automatiquement enregistrée jusqu'à la fin de la plage horaire en cours.

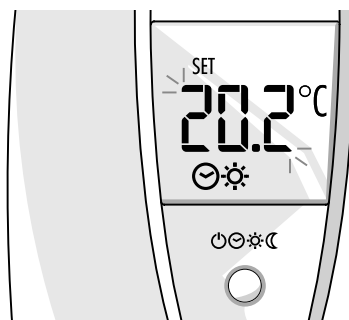

### Chauffage éteint

Appuyer sur la touche mode de fonctionnement jusqu'à ce que l'écran affiche le symbole : "☰".

Le chauffage est éteint et la fonction hors gel est activée. (set-point sélectionnable sur la chaudière paramètre 2 2 1).

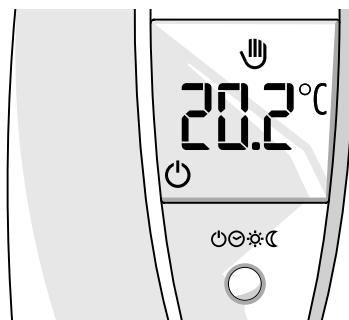

# installation

## Positionnement

L'appareil détecte la température ambiante, il faut par conséquent tenir compte de plusieurs facteurs lors du choix de son emplacement.

Il faut le placer loin de sources de chaleur (radiateurs, rayons du soleil, cheminées, etc.) et à l'abri des courants d'air ou d'ouvertures vers l'extérieur qui pourraient influencer son fonctionnement.

Il faut l'installer à environ 1m50 au-dessus du sol.

## ⚠ Attention

L'installation doit être confiée à un technicien qualifié.

Avant d'effectuer toute opération, mettre la chaudière hors tension.

## Montage

- Séparer la base de fixation à l'aide d'un tournevis enfilé dans les deux fentes situées dans la partie inférieure.
- Fixer la base de la sonde d'ambiance au mur, à l'endroit voulu, à l'aide des chevilles et des vis fournies.

## Raccordement sonde d'ambiance

Pour brancher le capteur ambiant à la carte de la chaudière sans BUS intégré il faut utiliser la petite carte interface BUS (fournie en option) fig. A.

Pour brancher le capteur ambiant à la carte de la chaudière avec BUS intégré il faut utiliser la petite carte interface MULTIBUS (fournie en dotation) fig. B.

L'envoi, la réception et la décodage des signaux se produit dans le logiciel BUS, qui se trouve dans les microprocesseurs de la chaudière et du capteur ambiant.

Pour brancher l'interface BUS ou MULTIBUS à la carte chaudière il faut lire les instructions contenues dans le feuillet d'installation.

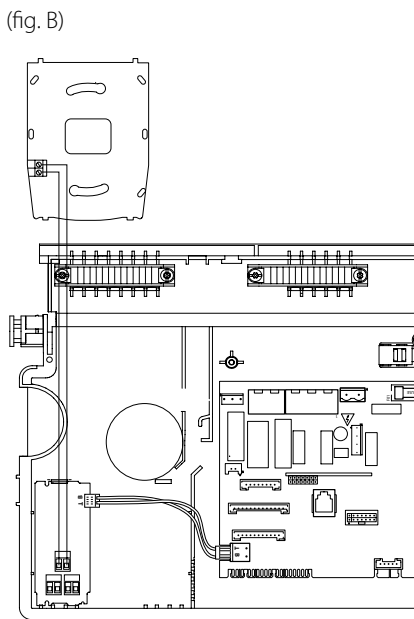
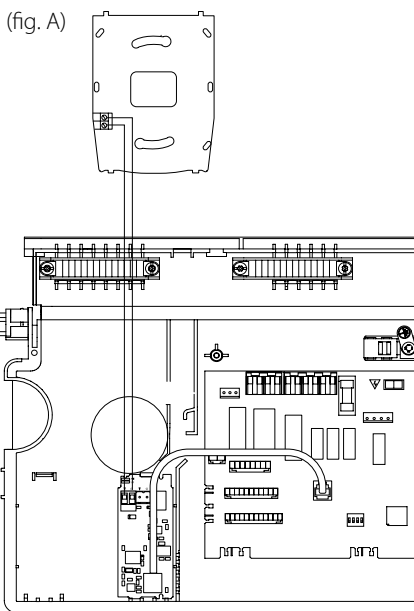

## fonctions

### Correction sonde d'ambiance

La température ambiante mesurée peut être corrigée.

Garder la touche mode de fonctionnement enfoncée jusqu'à ce que la valeur de température se mette à clignoter sur l'écran. Tourner le bouton pour augmenter ou diminuer les degrés de correction, de + 3 à - 3 °C.

Appuyer deux fois sur le bouton modalité de fonctionnement pour confirmer la correction.

### Adressage zone

Appuyer quelques secondes de suite sur la touche mode, la température relevée se met à clignoter sur l'écran. Appuyer à nouveau sur la touche mode pour confirmer, la température est affichée pendant quelques secondes en fixe sur l'écran puis c'est au tour du numéro de la zone à attribuer d'être affiché en mode clignotant. Tourner le bouton pour choisir le numéro de la zone à attribuer. Appuyer sur la touche mode pour confirmer.

Le dispositif est à présent adressé à la zone choisie.

Nous recommandons d'effectuer un on/off sur l'interrupteur bipolaire extérieur à la chaudière, pour rendre la modification effective.

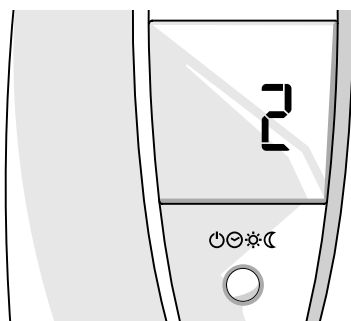

## version wireless (radio/emetteur)

### Raccordement récepteur (version wireless - radio/emetteur)

Le raccordement du récepteur nécessite d'une carte interface BUS (se conformer à la notice d'instruction du récepteur).

### Enregistrement du code (version wireless - radio/emetteur)

Pour pouvoir fonctionner correctement, la sonde d'ambiance wireless doit "attribuer" son code au récepteur. Le récepteur raccordé à la chaudière "apprend" le code qui lui est transmis et transforme le signal provenant de la sonde d'ambiance en commandes pour la chaudière.

Raccorder le récepteur au BUS, la led commence à clignoter.

Appuyer 5 secondes de suite sur la touche d'apprentissage du récepteur (fig. B), la led de gauche cesse de clignoter, le récepteur est prêt à recevoir le signal. Approcher la sonde d'ambiance à proximité du récepteur. Appuyer sur le bouton qui se trouve sur la carte de la sonde d'ambiance (fig. C) jusqu'à ce que le symbole "  " disparaisse de l'afficheur. La led du récepteur s'éteint, elle indique ainsi la réception du signal.

La sonde d'ambiance est à présent prête à fonctionner.

Note:

Positionnement sonde d'ambiance wireless éloigné de tout champ électromagnétique (comme par ex. : téléviseur, ordinateur, réfrigérateur) qui pourraient gêner son fonctionnement.

### Changement des piles

La sonde d'ambiance est alimentée par deux piles alcalines type AAA 1,5V LR03.

Changer les piles dès que l'écran affiche le symbole "  " clignotant.

Séparer la base et introduire les piles dans le logement prévu en respectant le sens indiqué sur l'appareil.

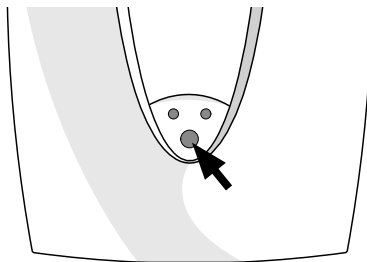

(fig. B)

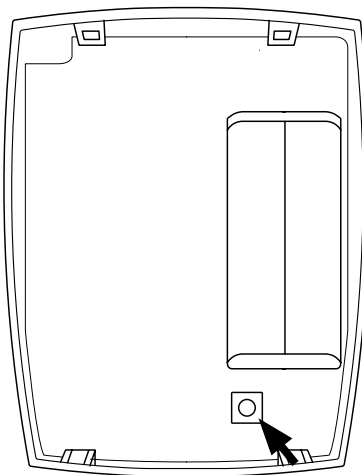

(fig. C)

## descripción del producto

El Sensor Ambiente permite controlar la temperatura ambiente y la modalidad de calefacción de la zona en la que se ha instalado. Gracias al funcionamiento modulante y a la programación de tiempo de la caldera (o Clima Manager) garantiza un mayor nivel de confort.

### Descripción del producto

1. display
2. botón de modalidad de funcionamiento
3. mando de regulación de temperatura

### Funciones:

- APAGADO (🔌)  
calefacción apagada  
función anticongelante activa
- TEMPORIZADOR (🕒⚙️)  
calefacción según el programa de tiempo fijado en la caldera o en el clima manager (cuando existe)
- MANUAL (👉)  
calefacción continua:  
temperatura del día (confort)  
temperatura de la noche (reducida)
- Corrección de temperatura ambiente indicada
- Direccionamiento de zona

### Display:

- A. temperatura ambiente medida
- B. OFF calefacción apagada (función anticongelante activa)
- C. TEMPORIZADOR calefacción según programa de tiempo
- D. temperatura del día (confort)
- E. temperatura de la noche (reducida)
- F. presencia de llama (wired) bloqueo caldera ❌
- G. funcionamiento manual
- H. conexión en curso (wireless)
- I. modificación del valor de temperatura
- L. nivel de carga de baterías (wireless)

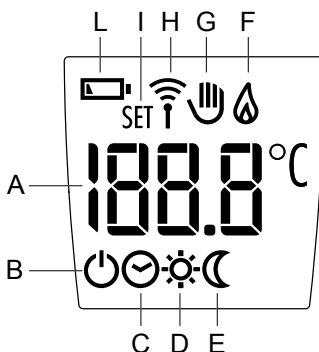
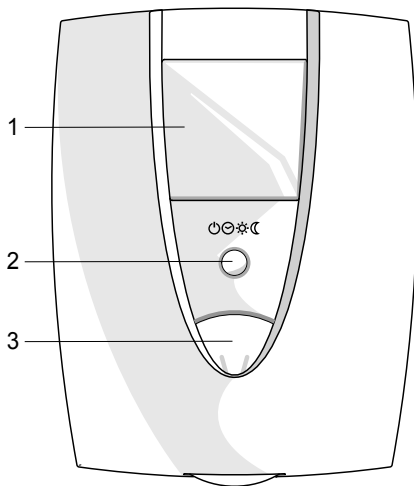

## funcionamiento manual

El funcionamiento manual permite desactivar la programación del tiempo de calefacción de la zona en la que se ha instalado el Sensor-Ambiente, manteniendo a toda hora del día la temperatura fijada manualmente.

Presione el botón de modalidad de funcionamiento hasta visualizar en el display el símbolo: "  "

Funcionamiento manual día "  " (calefacción confort)

funcionamiento manual noche "  " (calefacción reducida)

Durante el funcionamiento manual se pueden modificar las temperaturas de referencia del día y de la noche utilizadas también en la programación de tiempo.

Gire el mando, el display visualiza la temperatura de referencia (día o noche) centelleante y el mensaje SET.

Gire el mando para fijar el valor que se desea, se memoriza automáticamente dicho valor y después de algunos segundos, el display vuelve a la visualización precedente.

El funcionamiento temporizador respeta la programación del tiempo de calefacción fijada en la caldera o en el Clima Manager.

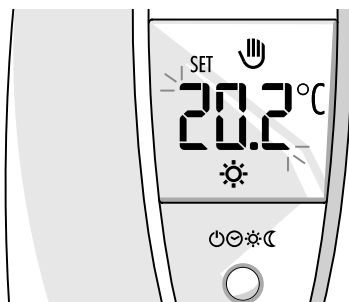
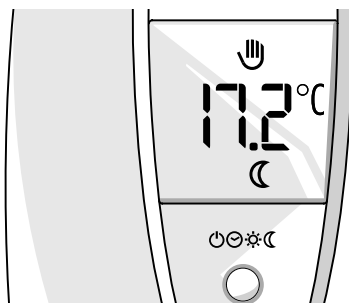
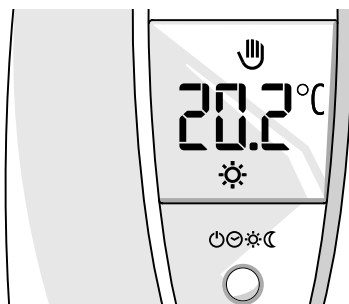

## funcionamiento del temporizador

Presione el botón de modalidad de funcionamiento hasta visualizar en el display el símbolo: "☾"

funcionamiento temporizador día  
(calefacción confort)  
funcionamiento temporizador noche  
(calefacción reducida)

Durante el funcionamiento TEMPORIZADOR se pueden modificar temporalmente las temperaturas de referencia del día y de la noche utilizadas en la programación de tiempo.

Gire el mando para modificar el valor de la temperatura ambiente, el display visualiza la palabra SET y el valor de temperatura centellea.

Se memorizará automáticamente el valor deseado hasta que se cumpla el intervalo de tiempo en curso.

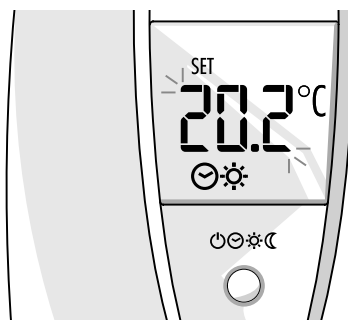
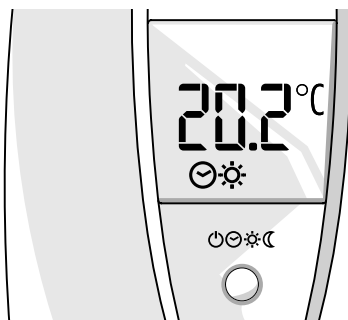

### Calefacción apagada

Presione el botón de modalidad de funcionamiento hasta visualizar en el display el símbolo: "☹".

Se apaga la calefacción y se activa la función anticongelante. (referencia que se fija en la caldera parámetro 2 2 1).

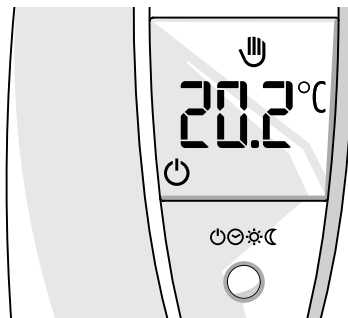

## instalación

### Colocación

El aparato mide la temperatura ambiente, por lo tanto, cuando se elige la posición de instalación deben tomarse algunas precauciones.

Colóquelo lejos de fuentes de calor (radiadores, rayos solares, chimeneas, etc.) y lejos de corrientes de aire o aberturas que podrían influenciar dicha medición.

Instálelo a aproximadamente 1,50 m de altura del piso.

### ⚠ Atención

La instalación debe ser realizada por personal técnico especializado.

Antes del montaje desconecte la caldera de la alimentación eléctrica.

### Instalación

- Separe la base de fijación introduciendo un destornillador en las dos fisuras que se encuentran en la parte inferior.
- Fije la base del sensor de temperatura ambiente a la pared, en el punto previamente elegido, usando las espigas y los tornillos suministrados en el kit.

### Conexión del sensor de ambiente

Para la conexión del sensor de ambiente a la tarjeta de la caldera sin BUS integrado es necesario usar la tarjeta de interfaz BUS (opcional), fig. A.

Para la conexión del sensor de ambiente a la tarjeta de la caldera con BUS integrado es necesario usar la tarjeta de interfaz MULTI-BUS (proporcionada), fig. B.

El envío, la recepción y la decodificación de las señales tiene lugar en el software BUS, que se encuentra en los microprocesadores de la caldera y del sensor de ambiente.

Para la conexión de la interfaz BUS o MULTI-BUS a la tarjeta de la caldera, lea las instrucciones contenidas en el manual de instalación.

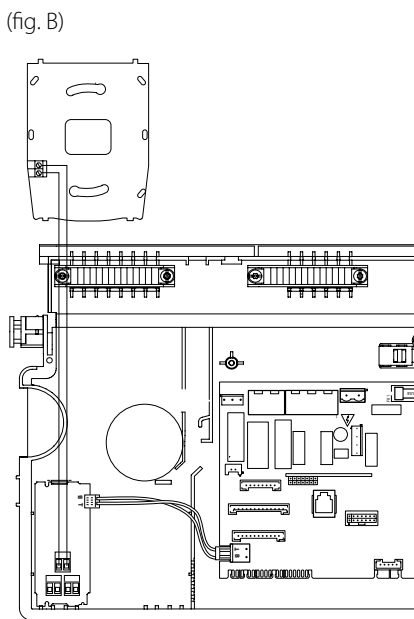
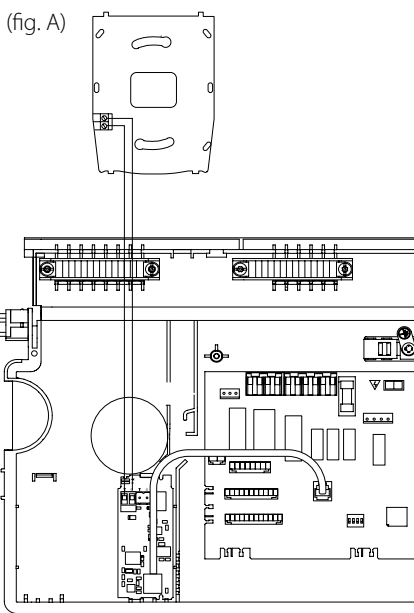

## funciones

### Corrección del sensor de temperatura ambiente

Es posible corregir la temperatura ambiente medida.

Mantenga presionado el botón modalidad de funcionamiento hasta visualizar en el display el valor de temperatura centelleante. Gire el mando para aumentar o disminuir los grados de corrección, de + 3 a - 3 °C.

Pulsar dos veces la tecla modalidad de funcionamiento para confirmar la corrección.

### Asignación de la zona

Presione el botón mode durante algunos segundos, el display visualiza la temperatura leída centelleante. Presione nuevamente el botón mode para confirmar, el display visualiza la temperatura fija durante algunos segundos, luego visualiza el número de la zona que se debe asignar, centelleante. Gire el mando para elegir el número de la zona que se debe asignar. Pulse el botón mode para confirmar.

El dispositivo se ha asignado a la zona elegida.

Se recomienda realizar un encendido/apagado en el interruptor bipolar externo a la caldera para que la modificación sea efectiva.

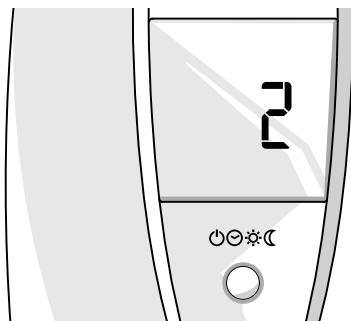

## versión wireless

### Conexión del receptor (versión wireless)

Para la conexión del receptor es necesario el uso de la placa de interfaz BUS (siga las instrucciones contenidas en el kit receptor).

### Memorización del código (versión wireless)

El Sensor Ambiente wireless para poder funcionar correctamente debe "asignar" su propio código al receptor. El receptor conectado a la caldera "aprende" el código que se le ha transmitido y transforma la señal proveniente del Sensor Ambiente en órdenes para la caldera. Conecte el receptor al BUS, el led comienza a centellear. Presione durante 5 segundos el botón aprendizaje del receptor (fig. B), el led de la izquierda deja de centellear y el receptor está listo para recibir la señal.

Acercar el sensor de ambiente al receptor.

Pulsar el pulsador que se encuentra en la tarjeta del Sensor de Ambiente (fig C) hasta que desaparezca el símbolo "  " del display.

. El led del receptor se apaga indicando que se ha recibido la señal. El Sensor Ambiente está listo para su funcionamiento normal.

Nota:

Colocación el Sensor Ambiente y lejos de campos electromagnéticos (por ej.: televisores, ordenadores, frigoríficos) los cuales podrían perjudicar su funcionamiento.

### Sustitución de baterías

El Sensor Ambiente está alimentado por dos pilas alcalinas AAA 1,5V LR03.

Cuando aparece en el display el símbolo "  " centelleante, proceda a la sustitución de las pilas.

Separe la base e introduzca las baterías en su lugar respetando el sentido indicado en el aparato.

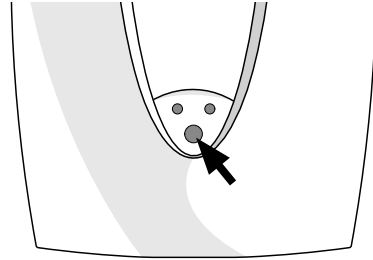

(fig. B)

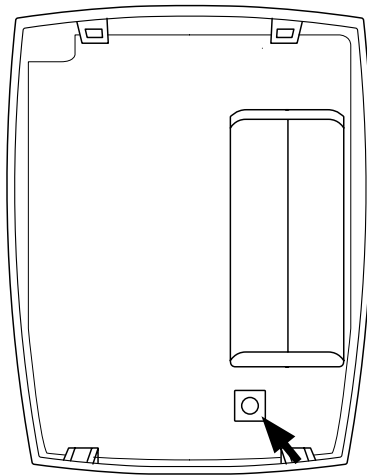

(fig. C)



## descriere produs

Senzorul de Ambianță permite controlarea temperaturii ambiante și modalitatea de încălzire în zona în care este amplasat. Grație funcționării modulante și programării orare a centralei (sau a disp. Clima Manager), acesta garantează cel mai ridicat nivel de confort.

### Descrierea produsului

1. display
2. tasta modalității de funcționare
3. tasta de reglare a temperaturii

### Funcții:

- OPRIT (  )  
încălzire oprită  
protecție la îngheț activă
- TIMER (  )  
încălzire conform programului orar reglat din centrală sau pe Clima Manager (dacă este prezent)
- MANUALĂ (  )  
încălzire constantă:  
temperatură zi (Confort)  
temperatură noapte (redușă)
- corecția senzorului de ambianță/  
temperaturii afișate
- atribuirea zonei

### Display:

- A. temperatura ambiantă măsurată
- B. OFF: încălzire oprită  
(protecție la îngheț activă)
- C. TIMER: încălzire conform programului orar
- D. temperatură zi (Confort)
- E. temperatură noapte (redușă)
- F. prezență flacără (wired)  
centrală blocată 
- G. funcționare manuală
- H. conexiune în curs de execuție (wireless)
- I. modificare temperatură
- L. nivel încărcare baterii (wireless)

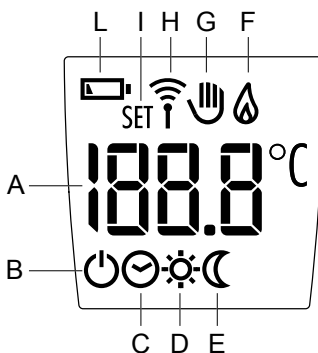
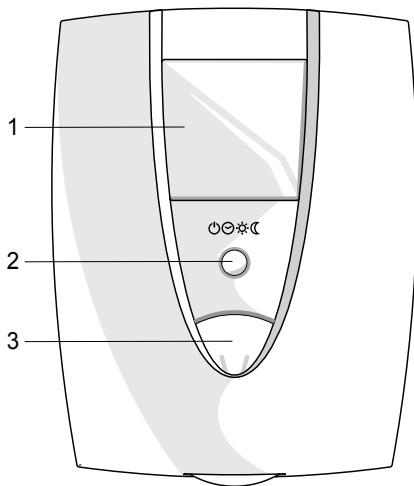

## funcționare manuală

Funcționarea manuală permite dezactivarea programului orar de încălzire în zona în care este instalat Senzorul de ambianță, menținând constantă temperatura pe care ați reglat-o manual.

Apăsăți tasta corespunzătoare modalității de funcționare până când pe display va apărea

simbolul: "☞"

funcționare manuală zi "☀" (încălzire Confort)

funcționare manuală noapte "☾" (încălzire redusă)

În timpul funcționării manuale este posibil să modificați temperaturile prestabilite (de set-point) pentru zi și noapte, utilizate și în programarea orară.

Rotiți bușonul: pe ecran va apărea intermitent temperatura de set-point (zi sau noapte) și mesajul SET.

Rotiți bușonul pentru a selecta valoarea dorită; valoarea introdusă este memorizată automat iar după câteva secunde ecranul se va întoarce la pagina vizualizată anterior.

Funcționarea cu cronometrul (Timer) urmează programul orar de încălzire reglat

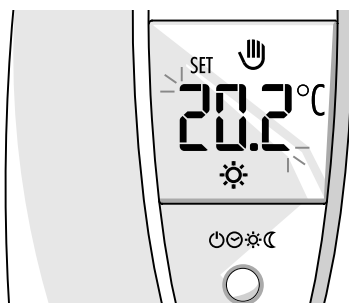
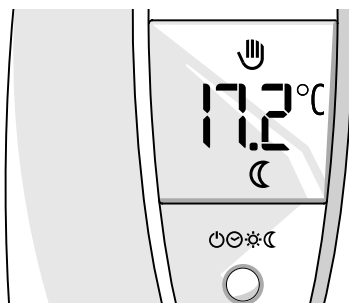
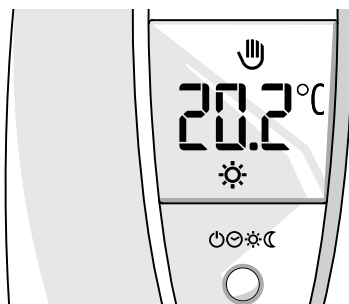

## funcționare cu Timer

pe centrală sau pe Clima Manager.

Apăsați tasta corespunzătoare modalității de funcționare până când pe display va apărea simbolul: "☾"

funcționare Timer zi (încălzire Confort)  
funcționare Timer noapte (încălzire redusă)

În timpul funcționării cu Timer este posibil să modificați temperaturile de set-point pentru zi și noapte, utilizate și în programarea orară. Rotiți bușonul pentru a modifica temperatura ambiantă; pe ecran vor apărea mesajul SET și valoarea temperaturii, care se aprinde în mod intermitent.

Valoarea dorită va fi memorizată automat; temperatura se va păstra până la expirarea palierului orar în curs.

### Oprirea încălzirii

Apăsați tasta corespunzătoare modalității de funcționare până când pe display va apărea simbolul: "⏻"

Încălzirea este oprită dar funcția de protecție la îngheț este activă (set-point reglabil din centrală, parametrul 2.2.1).

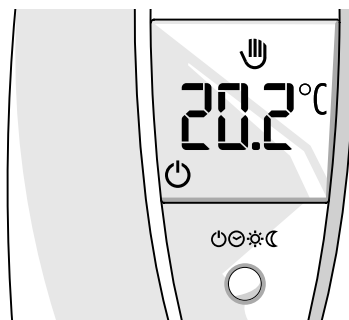
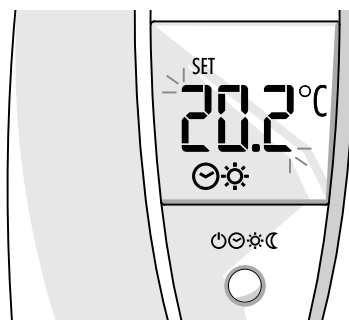
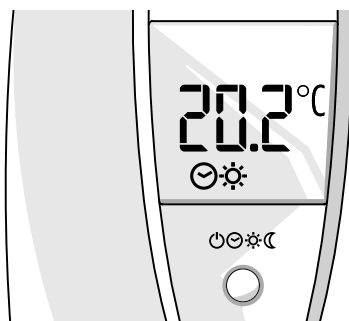

## instalare

### Amplasarea aparatului

Aparatul detectează temperatura ambiantă; ca urmare, în alegerea locului de amplasare este necesar să țineți cont de anumite criterii. Amplasați dispozitivul departe de sursele de căldură (calorifere, raze solare, șeminee, etc) sau curent de aer sau ferestre și uși, deoarece acestea ar putea influența valorile măsurate. Amplasați aparatul la o înălțime de 1,50 m față de sol.

### ⚠ Atenție!

Instalarea trebuie să fie executată numai de persoane calificate d.p.d.v tehnic. Înainte de a conecta aparatul decuplați alimentarea centralei.

### Montajul aparatului

- Separați aparatul de baza de fixare introducând o șurubelniță în cele două fisuri din partea inferioară a aparatului.
- Fixați baza senzorului de ambianță pe perete, în punctul pe care l-ați ales, cu ajutorul diblurilor și șuruburilor furnizate.

### Racord Senzor de Ambient

Pentru racordarea senzorului de ambient la placa centralei fără BUS integrat este necesar să utilizați plăcuței interfață BUS (opțional) fig. A.

Pentru racordarea senzorului de ambient la placa centralei cu BUS integrat este necesar să utilizați plăcuța interfață MULTIBUS (în dotare) fig. B.

Trimiterea, recepția și decodificarea semnalelor se produce în software-ul BUS, care se află în microprocesoarele centralei și a senzorului de ambient.

Pentru racordul interfeței BUS sau MULTIBUS la placa centralei citiți instrucțiunile care se află în foaia de instalare.

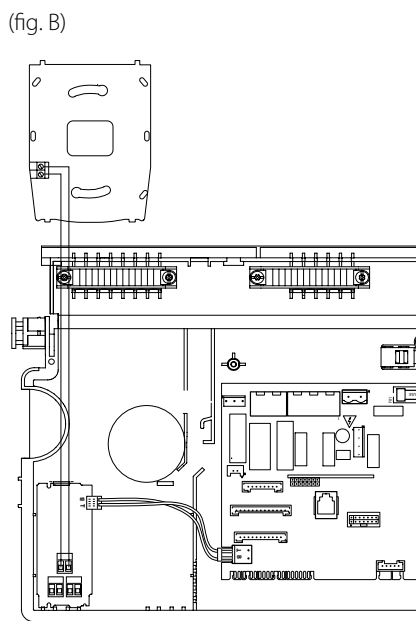
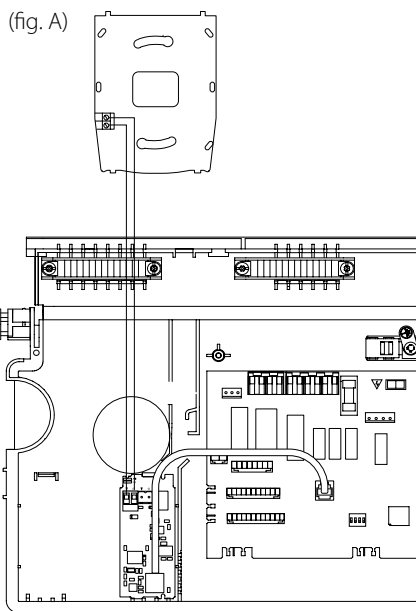

## funcții

### Corecția senzorului de ambianță

Temperatura ambiantă măsurată se poate corecta.

Țineți apăsată tasta modalității de funcționare până când pe ecran va apărea intermitent valoarea temperaturii. Rotiți bușonul pentru a micșora sau mări gradele de corecție, de la + 3 la - 3 °C.

Apăsați de doua ori tasta - mod de funcționare pentru a confirma corecția.

### Atribuirea zonei

Apăsați tasta Mode câteva secunde: pe ecran va apărea, intermitent, temperatura depistată. Apăsați din nou tasta Mode pentru a confirma: pe ecran va fi afișată câteva secunde temperatura (semnal fix) și apoi numărul zonei de atribuit (semnal intermitent). Rotiți bușonul pentru a alege numărul zonei de atribuit. Apăsați tasta Mode pentru a confirma.

Acum dispozitivul va măsura și regla temperatura în zona pe care ați ales-o.

Se recomandă să executați un ON/OFF pe întrerupătorul bipolar din exteriorul centralei, pentru a actualiza modificarea.

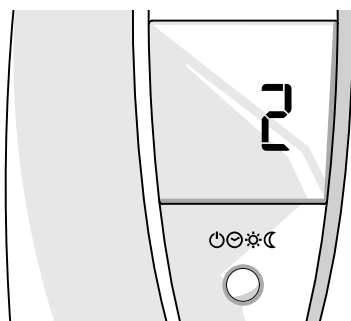

## versiunea wireless

### Conectarea receptorului (versiunea wireless)

Pentru conectarea receptorului este necesar să utilizați placa de interfață BUS (urmați instrucțiunile din setul receptorului)

### Memorarea codului (versiunea wireless)

Senzorul de Ambianță wireless, pentru a funcționa corect, trebuie să „atribuie” receptorului un cod propriu. Receptorul conectat la centrală „primește” codul transmis și transformă semnalul primit de la Senzorul de ambianță în comenzi, pe care le trimite centralei.

Conectați receptorul la BUS; ledul roșu începe să emită un semnal intermitent.

Apăsați 5 secunde tasta de recepție de pe receptor (fig. B) : ledul roșu din stânga încetează să se aprindă intermitent, iar receptorul este pregătit pentru a primi semnalele.

Poziționați senzorul de ambianță în apropierea receptorului. Apăsați tasta care se găsește pe placa electrică a senzorului de ambianță (fig. C) până când de pe display dispare simbolul “”.

Pe receptor ledul roșu se stinge, ceea ce indică recepția semnalului. Acum Senzorul de Ambianță este pregătit pentru funcționarea obișnuită.

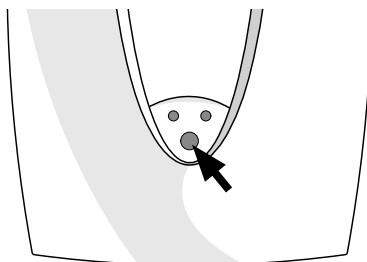

(fig. B)

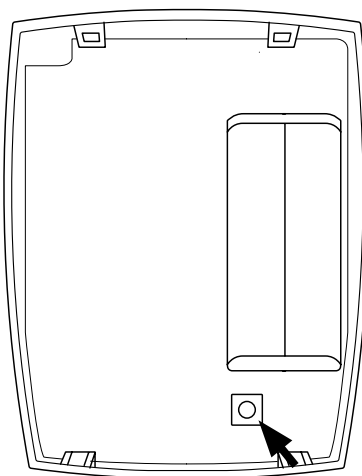

(fig. C)

### Înlocuirea bateriilor

Senzorul de Ambianță este alimentat cu două baterii alcaline de tip AAA 1,5V LR03.

Când apare pe ecran simbolul “” intermitent, înseamnă că bateriile trebuie să fie înlocuite.

Scoateți dispozitivul de pe bază și introduceți bateriile în locașul lor, având grijă să respectați polaritatea indicată pe aparat.



## ürün açıklaması

Oda Sensörü; kurulu olduğu bölgenin ortam sıcaklığını ve ısıtma konumunun kontrol edilmesini sağlar. Modülasyonlu çalışması ve kombide (ya da Klima Manager'da) saat programlama özelliği (ya da Klima Yöneticisi) ile yüksek konfor sağlar.

### Ürün açıklaması

1. ekran
2. çalışma modları tuşu
3. ısı ayar düğmesi

### işlevler;

- KAPALI (  )  
Isıtma kapalı  
Donma koruma fonksiyonu devrede
- ZAMANLAYICI (  )  
Kombide veya Klima Manager'da (var olan modellerde) ayarlı olan program saatine göre çalışan ısıtma
- MANUEL (  )  
Aşağıdaki konumlar seçilebilir:  
Sürekli ısıtma  
Gündüz sıcaklığı (konfor)  
Gece sıcaklığı (ekonomik)
- Sıcaklık göstere değeri düzeltilmesi
- Bölge seçimi

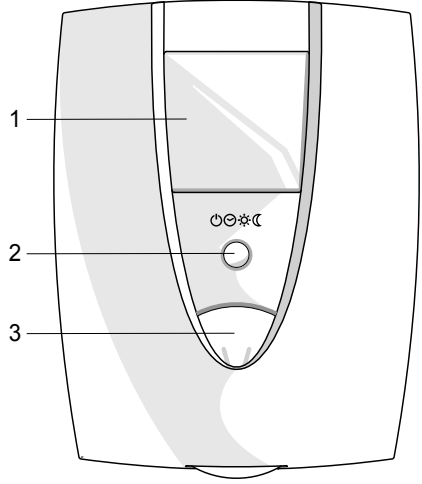

### Ekran

- Algılanan ortam sıcaklığı
- Isıtma kapalı  
(Donma koruma fonksiyonu devrede)
- Program saatine göre çalışma
- Gündüz sıcaklığı (konfor)
- Gece sıcaklığı (ekonomik)
- Alev göstergesi (wired)  
Kombi bloke 
- Manuel çalışma
- Bağlantı sağlanıyor  
(kablosuz oda sensörü için)
- Sıcaklık değeri değiştirme
- Pil seviye göstergesi  
(kablosuz oda sensörü için)

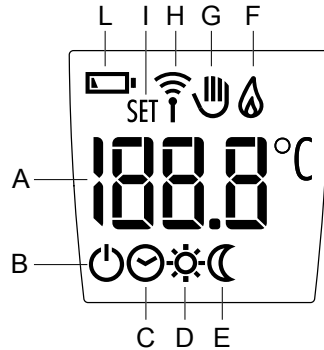

## manuel çalışma

Manuel çalışma konumu Oda Sensörünün kurulu olduğu bölge için program saatini kapatır. Böylece günün her saatinde oda sıcaklığı manuel konumda ayarlı kalır.

Ekranda "☞" sembolü görünene kadar çalışma konumu tuşuna basınız:

Manuel konumda gündüz sıcaklığı (konfor konumu) için "☀" sembolünü seçiniz.

Manuel konumda gece sıcaklığı (ekonomi konumu) için "☾" sembolünü seçiniz.

Manuel çalışma konumunda iken, program saatinde kullanılan gündüz ve gece sıcaklık derecelerini değiştirmek mümkündür. Düğmeyi döndürünüz; ekranda yanıp sönen sıcaklık ayar derecesi (gündüz ya da gece) ile birlikte SET yazısı görüntülenir. İstenilen değeri ayarlamak için düğmeyi döndürünüz. Ayarlanan değer otomatik olarak kaydedilir ve birkaç saniye geçtikten sonra ekran bir önceki görüntüye döner.

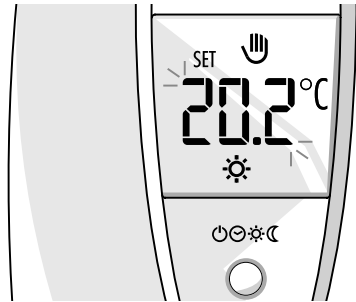
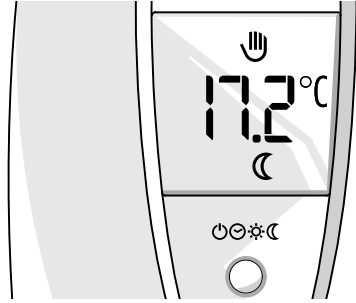
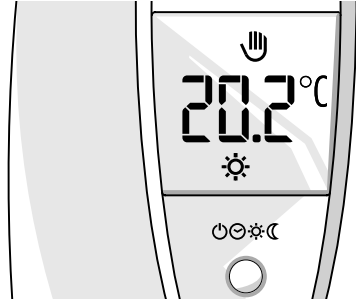

## zamanlayıcının çalışması

Zamanlayıcı kombide veya Klima Manager'da ayarlı olan saatlerde seçilen oda sıcaklığına göre kombiyi çalıştırır.

Ekranda “🕒” sembolü görüntüleninceye kadar çalışma konumu tuşuna basınız. Bu durumda cihaz aşağıdaki iki konumdan birine göre çalışır:

- Zamanlayıcı gündüz sıcaklığına göre (konfor konumu) çalışır
- Zamanlayıcı gece sıcaklığına göre (ekonomik konum) çalışır

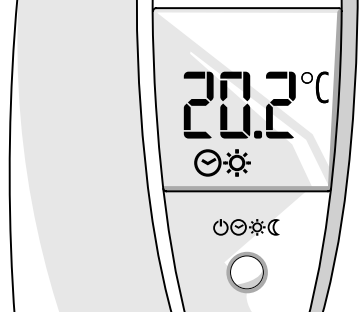

ZAMANLAYICI açıkken programdaki gündüz ve gece sıcaklıklarını değiştirmek mümkündür.

İstediğiniz sıcaklığı ayarlamak için düğmeyi döndürünüz; ekranda yanıp sönen ayarlı sıcaklık derecesi (gündüz ya da gece) ile birlikte SET yazısı görüntülenir.

İstenilen değer; seçili olan saatler arası bitinceye kadar otomatik olarak kayıtlı kalır.

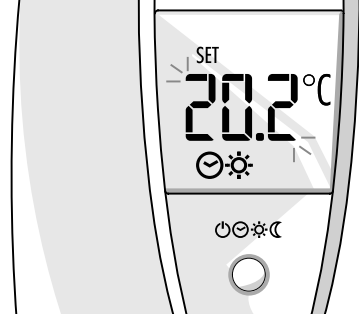

### Isıtma kapalı

Ekranda “🔌” sembolü görüntüleninceye kadar çalışma konumu tuşuna basınız:

Isıtma kapalıdır. Donma koruma fonksiyonu devrededir (ayar noktası kombide parametre 2 2 1 ile ayarlanır)

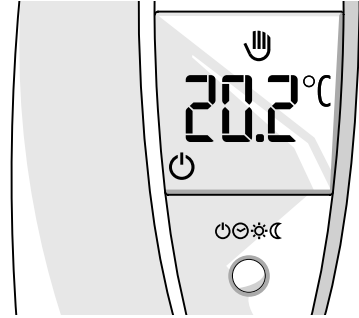

# kurulum

## Konumlandırma

Cihaz odası sıcaklığını algılamaktadır, dolayısıyla kurulum yeri seçilirken aşağıdakilere dikkat edilmelidir.

Okunan sıcaklık değerlerini etkileyebilecek ısı kaynaklarından (radyatörler, güneş ışığı, şömineler vb.), hava akımından, kapı yakınlarından ve pencerelerden uzak bir yere montaj yapınız.

Cihaz zemin seviyesinden yaklaşık 1.50 metre yukarda olmalıdır.

## ⚠ Dikkat!

Kurulum sadece Yetkili MTS servisi tarafından yapılmalıdır.

Cihazı bağlamadan önce, kombinin elektrik beslemesinin kapalı olduğundan emin olunuz.

## Kurulum

- Tornavidayı alt kısımdaki iki oluğa yerleştirerek sabitleme kapağını ayırınız.
- Oda Sensörünün kapağını verilen vidalar ile dübelleri kullanarak duvara monte ediniz.

## Bölge Sensörü Bağlantısı

Bölge sensörünün BUS ile tamamlanmamış kazan kartına bağlantısı için BUS (opsiyonel) şek. A ara yüz kartının kullanılması gereklidir. Bölge sensörünün BUS ile tamamlanmış kazan kartına bağlantısı için MULTIBUS (donanımda mevcuttur) şek. B ara yüz kartının kullanılması gereklidir.

Gönderme, alma ve sinyallerin şifre çözümü kazan mikroişlemcileri içinde ve bölge sensöründe bulunan BUS programında meydana gelir.

BUS veya MULTIBUS ara yüzlerinin kazan kartına bağlantısı için kurulum sayfasında bulunan talimatları okuyunuz.

(fig. A)

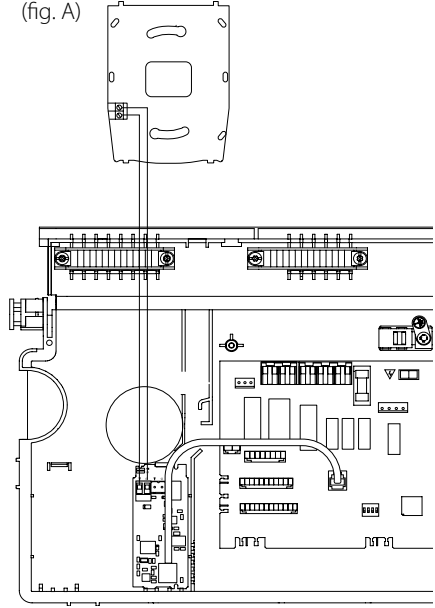

(fig. B)

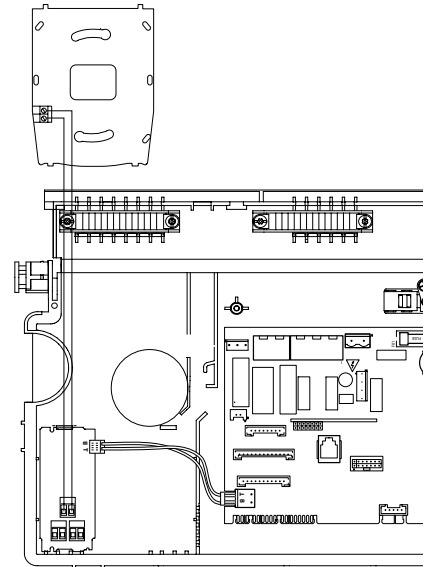

## işlevler

### Oda Sensörü değerini düzeltme

Algılanan ortam sıcaklık değerini düzeltmek mümkündür.

Ekranda yanıp sönen sıcaklık derecesi görüntüleninceye kadar çalışma konumu tuşunu basılı tutunuz. Düzeltme değerini değiştirmek için düğmeyi çeviriniz. Değer + 3 / -3 °C arasında seçilebilir.

Yapılan değişiklikleri kaydetmek için çalışma konumu tuşuna iki kez basınız .

### Isıtma bölgesi seçimi

Çalışma konumu tuşunu birkaç saniye basılı tutunuz, ekranda algılanan sıcaklık değeri yanıp sönecektir. Değeri kaydetmek için çalışma konumu tuşuna tekrar basınız, ekranda önce birkaç saniye için sıcaklık değeri, sonra ısıtma bölgesi kodu görüntülenir. İstediğiniz ısıtma bölgesi kodunu seçmek için düğmeyi döndürünüz. Kaydetmek için çalışma konumu tuşuna basınız.

Şimdi cihaz seçili ısıtma bölgesine ayarlanmıştır.

Yapılan değişiklikleri etkinleştirmek için kombinin ana sigortasını kapatıp açınız.

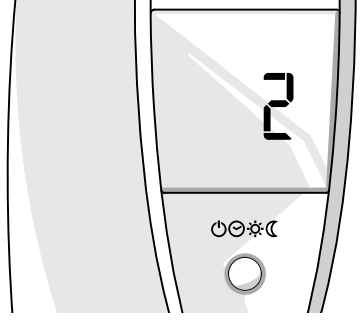

## kablosuz versiyon

### Alıcı bağlanması (kablosuz versiyonda)

Alıcının bağlanması için VERİ YOLU (BUS) arakartı kullanılmalıdır (alıcı kitinde verilen talimatlara bakınız).

### Alıcı kaydedilmesi (kablosuz versiyonda)

Kablosuz Oda Sensörünün doğru çalışması için alıcıya kodu tanıtılmalıdır. Kombiye bağlı olan alıcı aktarılan kodu öğrenir, Oda Sensöründen gelen bilgiyi kombiye uygun komutlara dönüştürür.

Alıcıyı VERİ YOLUNA (BUS) bağlayınız. Kırmızı gösterge yanıp sönmeye başlar.

Alıcıdaki öğrenim tuşunu 5 saniye basılı tutunuz (bkz. şkl. B) Soldaki kırmızı ışığın yanıp sönmeye başladığında, alıcı sinyal almaya hazırdır.

Oda Sensörünü alıcıya yaklaştırınız.

Ekrendaki "  " sembolü kaybolana kadar, Oda Sensörünün elektronik kartındaki tuşu basılı tutunuz.

### Pillerin değiştirilmesi

Oda Sensörü AAA 1,5V LR03 tip iki alkalın pille beslenir.

Ekrende "  " sembolü görüntülenince pilleri değiştiriniz.

Alt kapağı açınız, cihazda gösterildiği gibi pilleri mevcut olan yere yerleştiriniz.

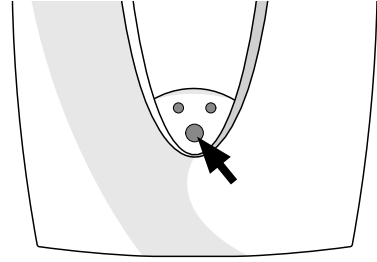

(fig. B)

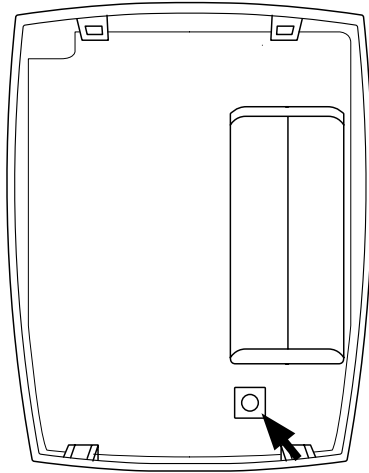

(fig. C)

## opis produktu

Czujnik temperatury otoczenia pozwala na kontrolowanie temperatury otoczenia oraz sposobu ogrzewania w strefie, w której jest zainstalowany. Dzięki modulowanemu działaniu i programowaniu godzinnemu kotła (lub Clima Manager), gwarantuje większy komfort.

### Opis produktu

1. ekran
2. przycisk sposobu działania
3. pokrętko do regulacji temperatury

### Funkcje:

- ZGASZONY (☰) ogrzewanie wyłączone  
aktywna funkcja zapobiegająca zamarzaniu
- REGULATOR CZASOWY (🕒⚙️) ogrzewanie według programu godzinnego nastawionego w kotle lub w clima manager (jeśli istnieje)
- RĘCZNY (👉) ciągłe ogrzewanie:  
temperatura dzienna (komfort)  
temperatura nocna (ograniczona)
- Poprawa wskazanej temperatury otoczenia
- Skierowanie strefy

### Wyświetlacz:

- Azmierzona temperatura otoczenia
- OFF wyłączone ogrzewanie (aktywna funkcja przeciw zamarzaniu)
  - REGULATOR CZASOWY ogrzewanie według programu godzinnego
  - temperatura dzienna (komfort)
  - temperatura nocna (ograniczona)
  - obecność płomienia (wired) blokada kotła ❌
  - działanie ręczne
  - podłączenie w toku (beziprzewodowe)
  - zmiana wartości temperatury
  - poziom naładowania baterii (beziprzewodowe)

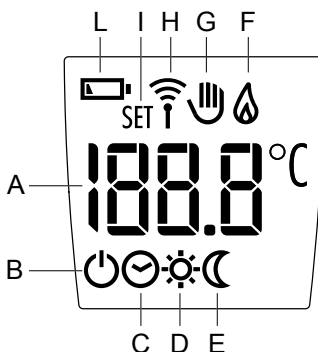
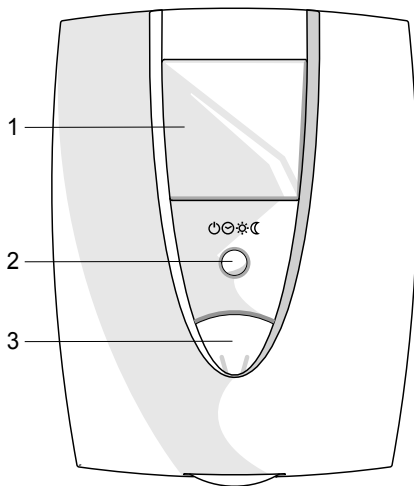

## działanie ręczne

Działanie ręczne pozwala na wyłączenie programu godzinowego ogrzewania strefy, w której zainstalowany jest Czujnik temperatury otoczenia, i na utrzymanie w każdej godzinie dnia temperatury nastawionej ręcznie.

Nacisnąć przycisk sposobu działania aż do wyświetlenia na ekranie symbolu: „”

działanie ręczne dzienne  „  
(ogrzewanie komfort)

działanie ręczne w nocy  „  
(ogrzewanie ograniczone)

W czasie działania ręcznego możliwa jest zmiana wcześniejszej nastawionej temperatury dziennej i nocnej, używanej także w programowaniu godzinowym.

Pokręcić pokrętłem, ekran wyświetla migającą, wcześniejszą nastawioną temperaturę (dzień i noc) oraz napis SET.

Pokręcić pokrętłem w celu nastawienia żądanej wartości, w tym momencie nastawiona wartość jest zapamiętywana automatycznie i po kilku sekundach ekran wraca do poprzedniego wyświetlenia.

Działanie regulatora czasowego śledzi programowanie godzinne ogrzewania nas-

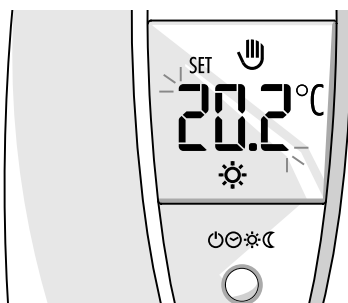
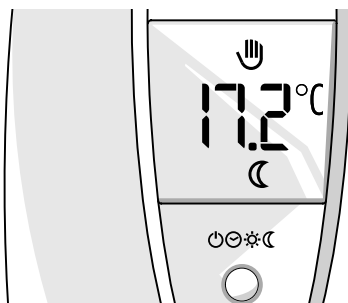
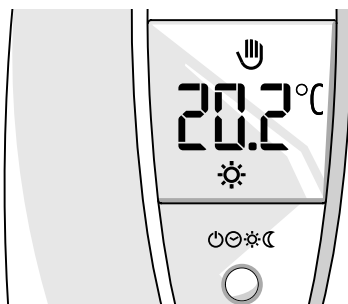

## działanie regulatora czasowego

tawione w kotle lub w Clima Manager.

Nacisnąć przycisk sposobu działania aż do wyświetlenia na ekranie symbolu: „☀”

działanie dzienne regulatora czasowego (ogrzewanie komfort),

działanie nocne regulatora czasowego (ogrzewanie ograniczone)

W czasie działania REGULATORA CZASOWEGO możliwa jest czasowa zmiana dziennej i nocnej, wcześniej nastawionej temperatury, używanej w programie godzinny.

Przekręcić pokrętkę w celu zmiany wartości temperatury otoczenia, ekran wyświetla słowo SET oraz wartość temperatury, która miga.

Żądana wartość będzie automatycznie zapamiętana, aż do końca bieżącego przedziału czasowego.

### Wyłączone ogrzewanie

Nacisnąć przycisk sposobu działania aż do wyświetlenia na ekranie symbolu: „🔌”.

Ogrzewanie jest zgaszone a funkcja zapobiegająca zamarzaniu aktywna. (wcześniej wybrana temperatura możliwa do nastawienia w kotle parametr 2 2 1).

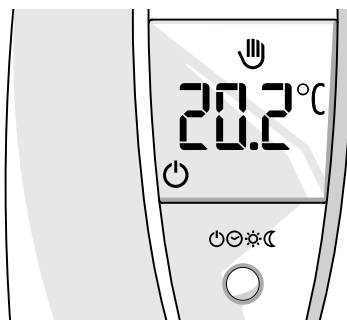
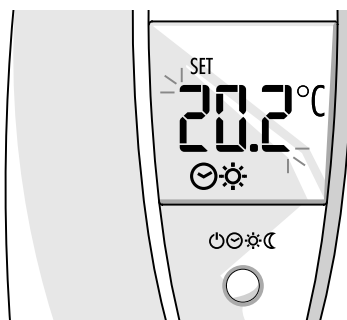
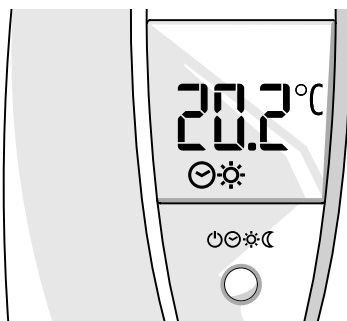

## instalacja

### Ustawienie

Urządzenie wykrywa temperaturę otoczenia, dlatego podczas wybierania miejsca instalacji należy pamiętać o niektórych środkach ostrożności.

Należy ustawić go daleko od źródeł ciepła (grzejniki, promienie słoneczne, kominki, itd.) oraz daleko od przeciągów oraz otworów na zewnątrz, które mogłyby wpłynąć na pomiar temperatury.

Zainstalować go około 1,50 m na podłogą.

### ⚠ Uwaga

Instalacja musi być wykonana przez wykwalifikowany personel techniczny.

Przed podłączeniem, wyłączyć kocioł z napięcia.

### Montaż

- Oddzielić podstawę do zamocowania umieszczając śrubokręt w dwóch szczelinach znajdujących się w dolnej części.
- Przymocować podstawę czujnika otoczenia do ściany, w wybranym wcześniej miejscu, używając podkładek i śrub dostarczonych w zestawie.

### Podłączenie czujnika otoczenia

Do podłączenia czujnika otoczenia do karty kotła nie zawierającej BUS konieczne jest użycie karty interfejsu BUS (opcja) rys. A.

Do podłączenia czujnika otoczenia do karty kotła zawierającej BUS konieczne jest użycie karty interfejsu MULTIBUS (w wyposażeniu) rys. B.

Przesłanie, odbiór i dekodfikacja sygnałów następuje w oprogramowaniu BUS, które znajduje się w mikroprocesorach kotła i czujnika otoczenia.

W celu podłączenia interfejsu BUS lub MULTIBUS do karty kotła należy przeczytać instrukcje zamieszczone na ulotce montażowej.

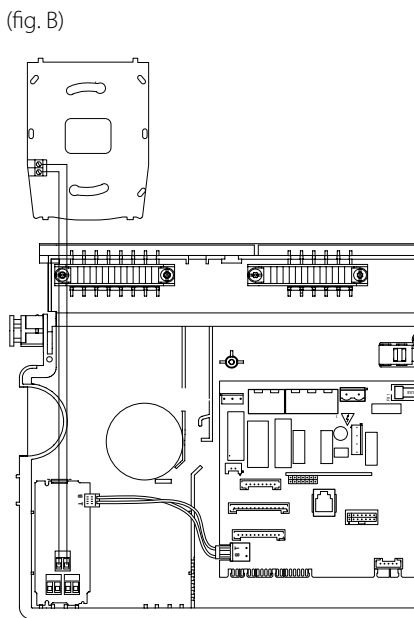
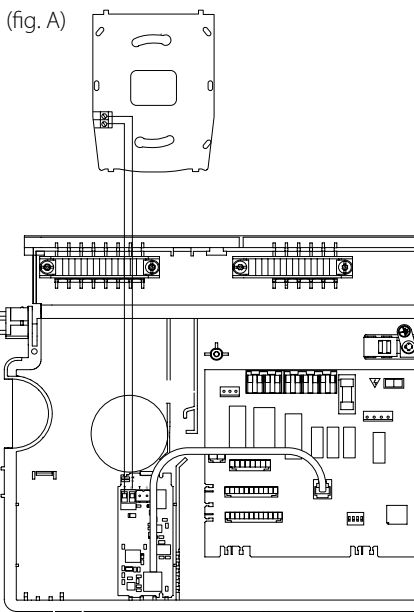

## funkcje

### Korekta czujnika otoczenia

Możliwa jest korekta mierzonej temperatury otoczenia.

Przytrzymać przycisk sposobu działania aż do wyświetlenia na ekranie migającej wartości temperatury. Przekręcić pokrętłem w celu zwiększenia lub zmniejszenia stopni, od +3 do -3 °C.

Wcisnąć dwa razy przycisk trybu pracy, aby potwierdzić zmianę parametru

### Wyznaczenie strefy

Naciskać przycisk mode przez kilka sekund, ekran wyświetla migającą odczytaną temperaturę. Przycisnąć ponownie przycisk mode, w celu potwierdzenia, ekran wyświetla nastawioną temperaturę przez kilka sekund, następnie wyświetla migający numer strefy, która ma być wybrana. Przekręcić pokrętłem w celu wybrania numeru strefy, która ma być wybrana. Nacisnąć przycisk mode w celu potwierdzenia.

Teraz urządzenie przypisane jest do wybranej strefy.

Zaleca się wykonać on/off na dwubiegowym przełączniku na zewnątrz kotła, aby zmiana była aktualizowana.

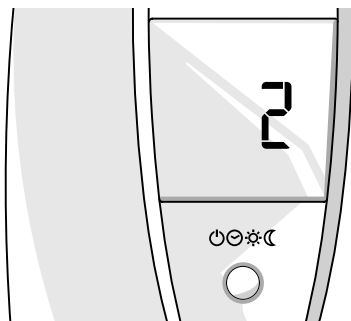

## wersja bezprzewodowa

### Podłączenie odbiornika (wersja bezprzewodowa)

W celu podłączenia odbiornika konieczne jest użycie karty interfejsu BUS (postępować według instrukcji mieszczących się w zestawie odbiornika).

### Zapamiętanie kodu (wersja bezprzewodowa)

Bezprzewodowy czujnik otoczenia, aby mógł prawidłowo działać, musi przydzielić własny kod odbiornikowi. Odbiornik podłączony do kotła, „odbiera” przekazany mu kod i zmienia sygnał pochodzący z Czujnika Otoczenia na polecenia dla kotła.

Podłączyć odbiornik do BUS, czerwona dioda zaczyna migać.

Naciskać przez 5 sekund przycisk odbioru na odbiorniku (rys. B), czerwona, lewa dioda przestaje migać, odbiornik jest gotowy do odebrania sygnału.

Zbliżyć Czujnik Pokojowy do nadajnika. Wcisnąć i przytrzymać przycisk znajdujący się tylnej ściance Czujnika (rys. C) do momentu pojawienia się na wyświetlaczu symbolu łączności z nadajnikiem „”.

Teraz Czujnik otoczenia jest gotowy do zwykłego działania.

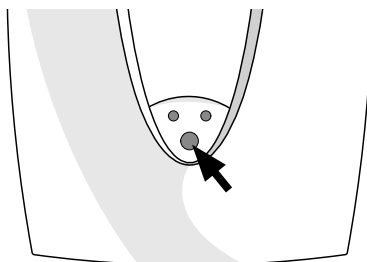

(rys. B)

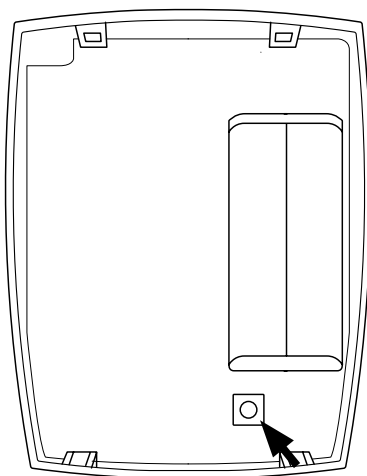

(rys. C)

### Wymiana baterii

Czujnik Otoczenia jest zasilany dwoma bateriami alkalicznymi typu AAA 1,5V LR03.

Przy pojawieniu się na ekranie migającego symbolu „” przystąpić do wymiany baterii.

Oddzielić podstawę i włożyć baterię w odpowiedni otwór, według tego, co pokazane jest na urządzeniu.



## Описание изделия

Регулятор температуры предназначен для измерения температуры воздуха в помещении и регулирования теплопроизводительности отопительного котла. Высокий уровень комфорта в помещении обеспечивается благодаря плавному регулированию и функции таймера, программирование которого осуществляется с панели управления котла или с помощью пульта управления Clima Manager.

### Органы управления

1. Дисплей
2. Кнопка выбора режима
3. Ручка настройки температуры

### Функции:

- ОТКЛ (  )  
отключение режима отопления включение режима защиты от замерзания
- ФУНКЦИЯ ТАЙМЕРА (  )  
обеспечивает регулирование теплопроизводительности в соответствии с программой, задаваемой с пульта управления котла или с помощью пульта управления Clima Manager (если установлен)
- РУЧНОЕ УПРАВЛЕНИЕ (  )  
режим отопления включен постоянно:  
комфортный режим (дневная температура)  
экономичный режим (ночная температура)
- Коррекция измеренной температуры в помещении
- Выбор номера температурной зоны

### Дисплей:

- Измеренная температура в помещении
- Режим отопления ОТКЛЮЧЕН, режим защиты от замерзания включен
- Работа в режиме отопления по ТАЙМЕРУ
- Комфортный режим (дневная температура)
- Экономичный режим (ночная температура)
- Наличие пламени на горелке котла  
Блокировка котла 
- Ручное управление
- Передача идентификационного сигнала (беспроводное дистанционное управление)
- Задание уставки температуры
- Индикация уровня заряда элемента питания (беспроводное дистанционное управление)

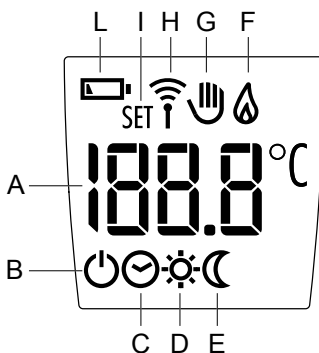
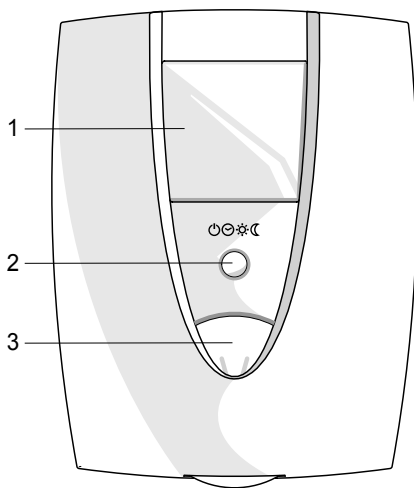

## Ручное управление

При переходе на ручное управление режим работы по таймеру отключается. В зоне, где установлен регулятор, поддерживается заданная температура режима ручного управления.

Нажмите и удерживайте кнопку выбора режима до тех пор, пока на дисплее не появится символ



“☀” — уставка дневной температуры режима ручного управления (комфортный режим)

“☾” — уставка ночной температуры режима ручного управления (экономичный режим)

При ручном управлении можно изменить уставки дневной и ночной температуры, режима работы по таймеру.

Для этого поверните ручку настройки; на дисплее замигает значение уставки температуры (в дневное или ночное время) и появится надпись “SET”.

Поворачивая ручку настройки, задайте новую уставку температуры. Заданное значение автоматически сохранится в памяти регулятора. Через несколько секунд дисплей вернется в обычное состояние.

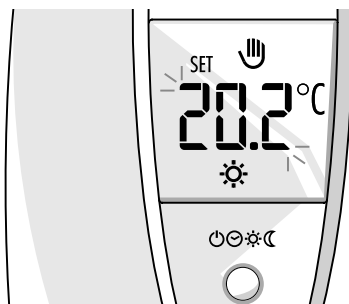
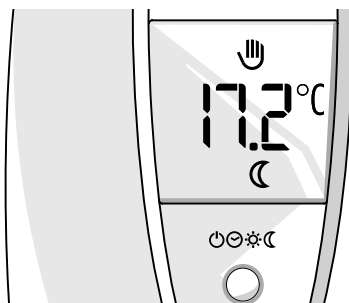
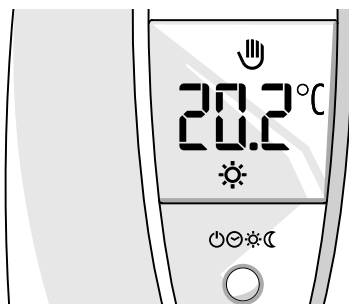

## Управление по таймеру

Регулирование теплопроизводительности осуществляется в соответствии с настройками таймера которые задаются с пульта управления котла или с помощью пульта управления Clima Manager (если установлен). Нажмите и удерживайте кнопку выбора режима до тех пор, пока на дисплее не появится символ: "☾"

Работа по таймеру с уставкой дневной температуры (комфортный режим)

Работа по таймеру с уставкой ночной температуры (экономичный режим)

При управлении по таймеру можно временно изменить уставки дневной и ночной температуры. Поворачивая ручку настройки, задайте температуру воздуха в помещении; на дисплее появится надпись "SET", значение температуры мигает.

Заданное значение температуры автоматически сохраняется в памяти регулятора, до окончания текущего периода времени (дневного или ночного).

### Отключение режима отопления

Нажмите и удерживайте кнопку выбора режима до тех пор, пока на дисплее не появится символ "☹". Режим отопления отключится, включится режим защиты от замерзания (уставка температуры задается параметром 2.2.1 с панели управления котла).

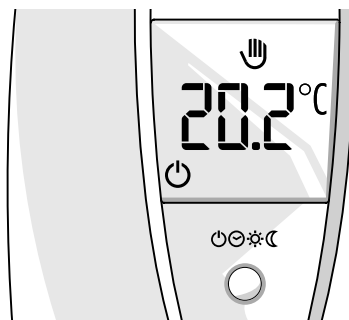
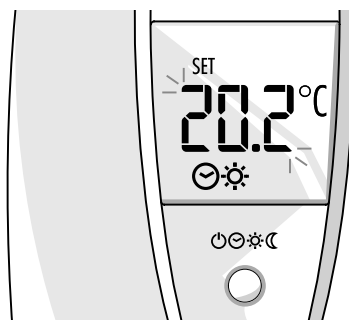
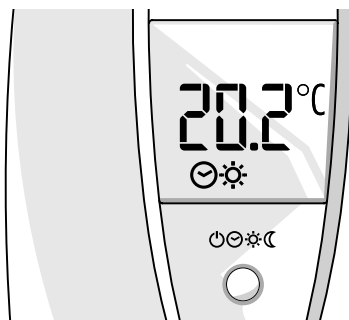

## Монтаж

### Выбор места для установки регулятора

При выборе места для установки регулятора соблюдайте следующие условия.

Во избежание погрешностей при измерении температуры регулятор должен находиться вдали от источников тепла (радиаторов, каминов и т.п.), дверных и оконных проемов, а также не подвергаться воздействию прямых солнечных лучей и воздушных потоков.

Регулятор должен быть установлен на высоте приблизительно 1,5 метра над уровнем пола.

### ⚠ Внимание!

Монтаж регулятора должен выполнять квалифицированный специалист.

Перед подключением регулятора убедитесь, что котел отключен от сети электропитания.

### Крепление регулятора к стене

- Снимите монтажную панель, поочередно вставив отвертку в два отверстия, расположенные в нижней части корпуса.
- Установите монтажную панель в выбранном месте с помощью специальных дюбелей и винтов, входящих в комплект поставки.

### Подключение датчика помещения

Для подключения датчика помещения к плате бойлера без встроенной шины необходимо использовать карту интерфейса BUS (опция) илл. А.

Для подключения датчика помещения к плате бойлера со встроенной шиной необходимо использовать карту интерфейса MULTIBUS (в оснащении) илл. В.

Направление, получение и расшифровка сигналов происходит в программном обеспечении BUS, которое находится в микропроцессорах бойлера и датчика помещения.

Для подключения интерфейса BUS или MULTIBUS к плате бойлера, прочесть инструкции, приведённые на информационном листе для установки.

(fig. A)

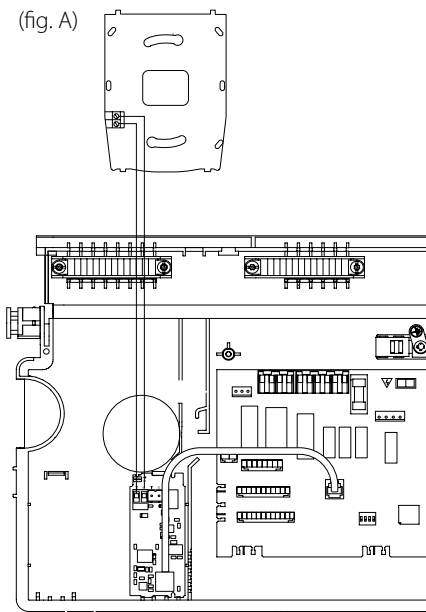

(fig. B)

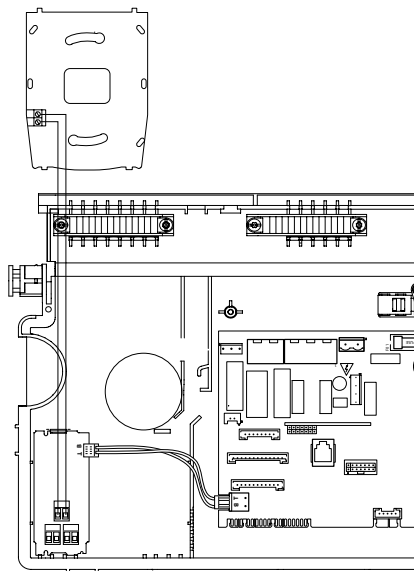

## Функции

### Коррекция температуры воздуха в помещении, измеряемой регулятором

Показания регулятора можно корректировать. Нажмите и удерживайте кнопку выбора режима до тех пор, пока значение температуры не замигает. Поворачивая ручку настройки, откорректируйте показания регулятора. Значение температуры можно уменьшать или увеличивать в диапазоне от -3 до +3 °С.

Два раза нажать кнопку выбора режима работы для подтверждения внесенных изменений.

### Выбор зоны обслуживания

Нажмите и удерживайте кнопку выбора режима в течение нескольких секунд; на дисплее замигает значение температуры. Нажмите кнопку еще раз; значение температуры на несколько секунд перестанет мигать, затем на дисплее замигает номер зоны. Поворачивая ручку настройки, выберите номер зоны обслуживания. Для подтверждения выбранных настроек нажмите кнопку выбора режима.

Теперь показания регулятора соответствуют выбранной зоне.

Для того чтобы настройки вступили в силу, отключите и снова включите питание котла.

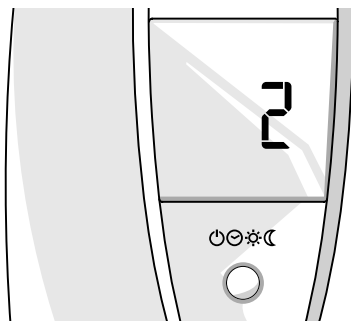

## Дистанционное управление

### Подключение приемопередатчика сигналов (беспроводное дистанционное управление)

Подключите приемопередатчик сигналов к интерфейсной плате, следуя требованиям руководства, входящего в комплект поставки приемопередатчика.

### Идентификация регулятора (беспроводное дистанционное управление)

Для обеспечения нормальной работы беспроводной регулятор должен иметь собственный идентификационный код.

Приемопередатчик сигналов, подключенный к котлу, автоматически определяет код регулятора и преобразует его сигнал в команду для котла. Подключите приемопередатчик сигналов к интерфейсной плате; замигает красный светодиодный индикатор.

Нажмите и удерживайте на приемопередатчике кнопку «идентификации» (рис. B); расположенный слева красный светодиодный индикатор прекратит мигать. Теперь приемопередатчик готов к приему идентификационного сигнала. Нажмите кнопку на интерфейсной плате регулятора температуры (рис. C); Устройство должно находиться в зоне действия приемника. Нажимать кнопку на панели до появления на дисплее устройства символа

“”, В течение этого времени регулятор пошлет сигнал для идентификации. Если процедура идентификации прошла успешно, то красный светодиодный индикатор на приемопередатчике погаснет. Теперь регулятор готов к эксплуатации.

### Замена элементов питания

Регулятор питается ментов питания (тип AAA 1,5V LR03). Если на дисплее появился символ “” то элементы питания следует заменить.

Снимите панель регулятора и установите элементы питания в соответствующий отсек, соблюдая полярность.

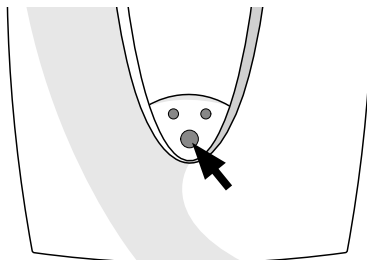

(fig. B)



Рис. C

## Produktbeschreibung

Der Raumfühler ermöglicht Ihnen die Kontrolle der Raumtemperatur und des Heizmodus in dem Bereich, in dem der Sensor installiert ist. Die Modulationsfunktion und die Zeitprogrammierung des Heizgeräts (oder des Clima Managers), bieten einen verbesserten Komfort.

### Produktbeschreibung

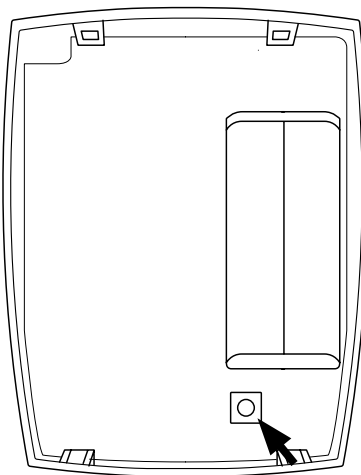
1. Display
2. Taste Funktionsweise
3. Schalter zur Einstellung der Temperatur

### Funktionen:

- AUSGESCHALTET (☰) Heizbetrieb ausgeschaltet  
Frostschutzfunktion aktiv
- TIMER (🕒☀️) Heizbetrieb entsprechend eingestellter Zeitprogrammierung am Heizgerät oder am Clima Manager (wenn vorhanden)
- HANDBETRIEB (👉) Permanenter Heizbetrieb:  
Tagestemperatur (Komfort)  
Nachttemperatur (abgesenkt)
- Korrektur der angezeigten Raumtemperatur
- Zuordnung des Bereichs

### Display:

- A. Gemessene Raumtemperatur
- B. OFF Heizbetrieb ausgeschaltet (Frostschutzfunktion aktiv)
- C. TIMER Heizbetrieb nach Zeitprogrammierung
- D. Tagestemperatur (Komfort)
- E. Nachttemperatur (abgesenkt)
- F. Flammenpräsenz (wired)  
Heizkesselsperre 🚫
- G. Handbetrieb
- H. Anschluss in Ausführung (wireless)
- I. Änderung Temperaturwert
- L. Ladezustand Batterie (wireless)

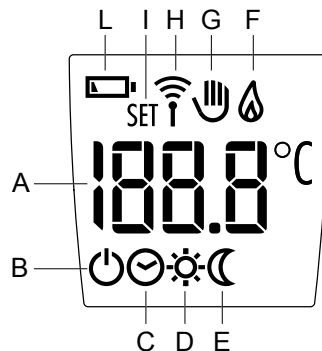
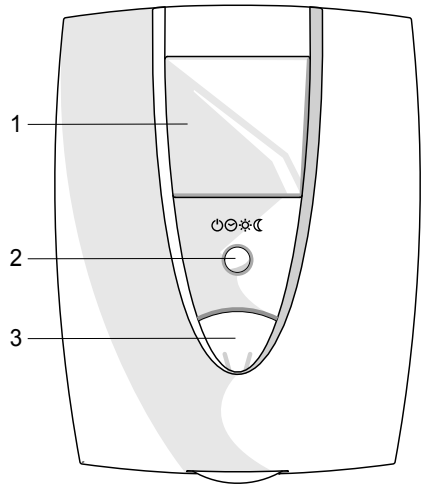

## Handbetrieb

Im Handbetrieb kann die Zeitprogrammierung für den Bereich, in dem der Raum-Fühler installiert ist, ausgeschaltet werden, das heißt, zu jeder Tageszeit wird die manuell eingestellte Temperatur gehalten. Drücken Sie die Taste Betriebsart bis folgendes Symbol auf dem Display angezeigt

wird: "  "

Handbetrieb Tag "  "

(Heizbetrieb Komfort)

Handbetrieb Nacht "  "  
(abgesenkte Heizung)

Während des Handbetriebs können die Set-Point-Temperaturen für Tag und Nacht, die auch in der Zeitprogrammierung eingestellt sind, verändert werden.

Drehen Sie den Schalter, auf dem Display beginnen die Set-Point-Temperatur (Tag und Nacht) und die Schrift SET zu blinken.

Drehen Sie den Schalter, um den gewünschten Wert einzustellen. Dieser Wert wird automatisch gespeichert und nach einigen Sekunden zeigt das Display die vorherige Anzeige.

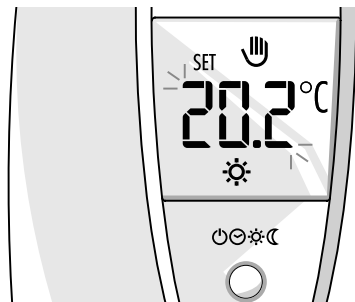
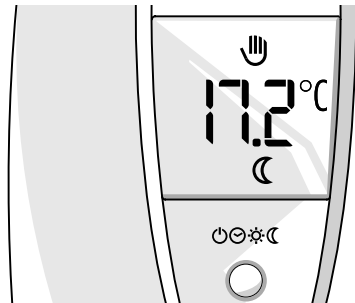
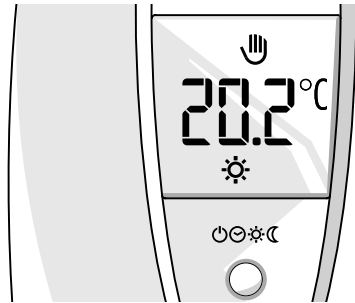

## Timer

Die Timerfunktion richtet sich nach der eingestellten Zeitprogrammierung am Heizkessel oder am Klima Manager.

Drücken Sie die Taste Betriebsart bis folgendes Symbol auf dem Display angezeigt

wird: "☀"

Funktion Timer Tag

(Heizbetrieb Komfort)

Funktion Timer Nacht

(abgesenkte Heizung)

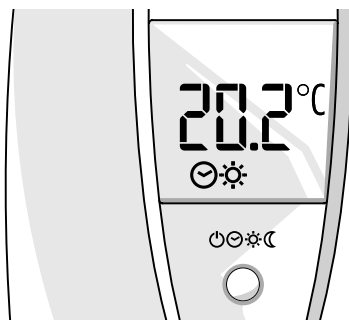

Während der Funktion TIMER können die Set-Point-Temperaturen für Tag und Nacht, die auch in der Zeitprogrammierung eingestellt sind, zeitweilig verändert werden.

Drehen Sie den Schalter, um den Wert der Raumtemperatur zu verändern, auf dem Display beginnen die Schrift Set und der Temperaturwert zu blinken.

Der gewünschte Wert wird automatisch gespeichert bis zum Ende des laufenden Zeitraums.

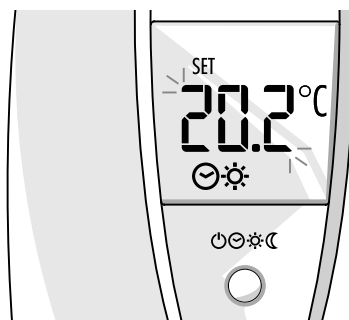

### Heizbetrieb ausgeschaltet

Drücken Sie die Taste Betriebsart bis folgendes Symbol auf dem Display angezeigt wird: "☹"

Die Heizung ist ausgeschaltet und die Frostschutzfunktion ist aktiv. (einstellbarer Set-Point am Heizkessel Parameter 2 2 1).

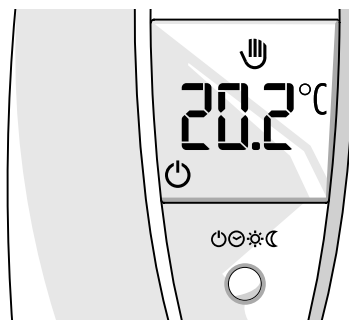

# Installation

## Aufstellung

Das Gerät misst die Raumtemperatur, daher ist bei der Wahl des Installationsortes Folgendes zu berücksichtigen:

Das Gerät muss entfernt von Wärmequellen (Heizkörper, Sonnenstrahlen, Kamine usw.) und an durchzugfreien Stellen (von Fenstern und Türen, die nach außen führen entfernt), die eine korrekte Temperaturerfassung beeinflussen könnten, installiert werden.

Installieren Sie es in ca. 1,50 m Höhe vom Boden.

## ⚠ Achtung

Die Installation muss von qualifiziertem Personal ausgeführt werden.

Trennen Sie vor dem Anschluss den Heizkessel vom Strom.

## Montage

- Heben Sie die Basis zur Befestigung ab, indem Sie einen Schraubendreher in die beiden Schlitzlöcher im unteren Bereich ansetzen.
- Befestigen Sie die Basis zur Befestigung an der festgelegten Stelle an der Wand mit Hilfe der mitgelieferten Dübel und Schrauben.

## Anschluss des Raumfühlers

Will man den Raumsensor ohne integrierten Buskoppler an die Heizungskarte anschließen, ist eine Busschnittstellenkarte (optional) nötig, Abb. A.

Will man den Raumsensor mit integriertem Buskoppler an die Heizungskarte anschließen, ist eine MULTIBUS-Schnittstellenkarte (mitgeliefert) nötig, Abb. B.

Das Senden, der Empfang und die Dekodierung der Signale erfolgt in der Bus-Software, das sich in den Mikroprozessoren des Heizkessels und des Raumfühlers befindet.

Für den Anschluss der BUS- oder MULTIBUS-Schnittstelle an die Heizungskarte konsultieren Sie die Installationsanleitungen.

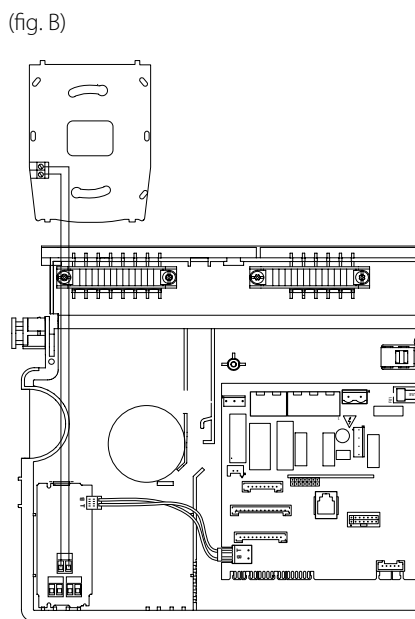
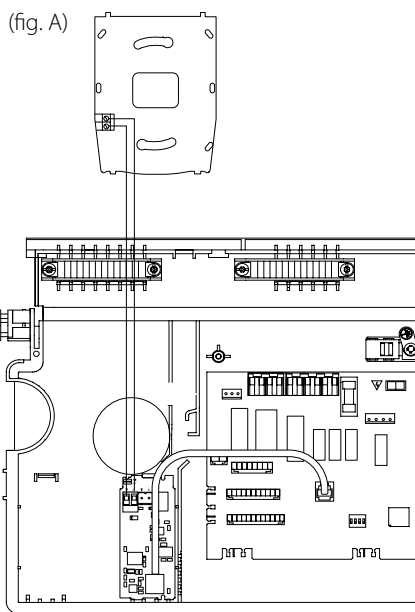

## Funktionen

### Korrektur Raumfühler

Die gemessene Raumtemperatur kann korrigiert werden.

Drücken Sie die Taste Betriebsart bis der Temperaturwert blinkend auf dem Display angezeigt wird: Drehen Sie den Schalter, um die Korrekturgrade von + 3 bis - 3 °C einzugeben.

Drücken Sie zwei Mal die Taste Betriebsart, um die Korrektur zu bestätigen.

### Zuordnung Bereich

Drücken Sie die Taste Betriebsart für einige Sekunde, das Display zeigt die gemessene Temperatur blinkend an. Drücken Sie erneut die Taste Betriebsart zur Bestätigung, das Display zeigt die Temperatur für einige Sekunden und dann die Zahl des zuzuordnenden Bereichs blinkend. Drehen Sie den Schalter, um die Zahl des zuzuordnenden Bereichs zu wählen. Drücken Sie dann die Taste Betriebsart zur Bestätigung.

Nun ist das Gerät dem gewünschten Bereich zugeordnet.

Wir empfehlen, den zweipoligen Außenschalter einmal aus und wieder ein zu schalten, damit die Änderung übernommen wird.

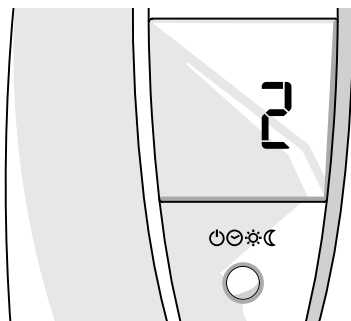

## Version Wireless

### Empfängeranschluss (Version Wireless)

Für den Anschluss des Empfängers muss die BUS-Schnittstellenplatte verwendet werden (folgen Sie den im BUS-Kit enthaltenen Gebrauchsanweisungen).

### Speicherung des Codes (Version Wireless)

Zur korrekten Funktion muss der Raumfühler wireless seinen Code dem Empfänger "zuordnen". Der am Heizkessel angeschlossene Empfänger "lernt" den ihm übertragenen Code und wandelt das vom Raumfühler empfangene Signal in Befehle für den Heizkessel. Schließen Sie den Empfänger am BUS an, das Led beginnt zu blinken.

Drücken Sie 5 Sekunden lang die Lerntaste auf dem Empfänger (Abb. B), das linke Led hört auf zu blinken und der Empfänger ist bereit für den Empfang des Signals. Bringen Sie den Raumfühler in die Nähe des Empfängers.

Drücken Sie die kleine Taste auf der Platine des Raumfühlers (Abb. C) bis das Display nicht mehr das Symbol "📶" zeigt. Auf dem Empfänger geht das Led aus und zeigt so den Empfang des Signals an.

Nun ist der Raumfühler bereit für die normale Funktion.

Anmerkungen:

Positionieren Sie den Raumfühler wireless fern von elektromagnetischen Feldern (z.B.: TV-Geräte, Computer, Kühlschränke oder Mikrowellen), die die Funktion beeinträchtigen könnten.

### Batterie auswechseln

Der Raumfühler funktioniert mit zwei Alkalin-Batterien Typ AAA 1,5V LR03.

Sobald auf dem Display das Symbol "🔋" blinkt müssen die Batterien ausgetauscht werden. Nehmen Sie das Gerät von der Basis ab und setzen Sie die Batterien ein, beachten Sie die aufgezeichneten Pole der Batterien.

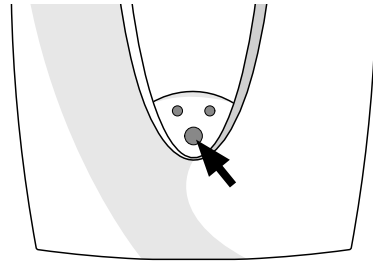

(Abb. B)

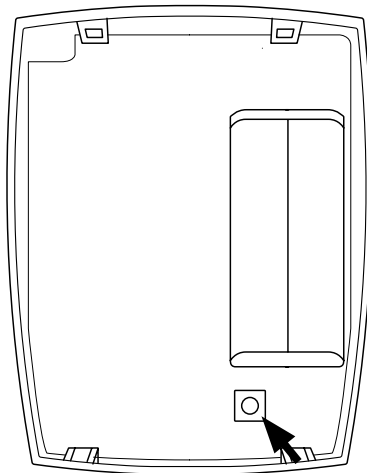

(Abb. C)

## beschrijving van het product

M.b.v. de Kamersensor kunt u zowel de kamertemperatuur regelen als de verwarmingsmodus van de zone waarin hij is geïnstalleerd. Dankzij de modulerende werking en de tijdsprogrammering van de ketel (of van de Clima Manager) wordt een hoog comfortniveau gegarandeerd.

### Beschrijving van het product

1. display
2. toets bedrijfsmodus
3. knop regeling temperatuur

### Functies:

- **UIT** (⏻)  
verwarming uit  
vorstbeveiliging actief
- **TIMER** (🕒⚙️)  
verwarming volgens tijdsprogramma ingesteld op ketel of op clima manager (waar aanwezig)
- **HANDMATIG** (👉)  
continue verwarming  
dagtemperatuur (comfort)  
nachttemperatuur (gereduceerd)
- Correctie aangegeven kamertemperatuur
- Adressering zone

### Display:

- waargenomen kamertemperatuur
- OFF verwarming uit (vorstbeveiliging actief)
- TIMER verwarming volgens tijdsprogrammering
- dagtemperatuur (comfort)
- nachttemperatuur (gereduceerd)
- aanwezigheid vlam (wired) blokkering ketel 
- handmatige werking
- verbinding bezig (wireless)
- wijziging waarde temperatuur
- niveau lading batterijen (wireless)

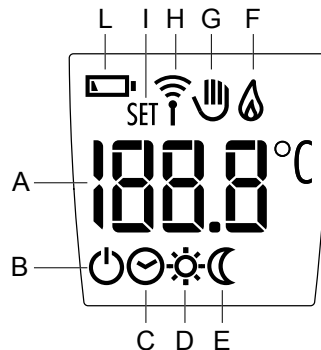
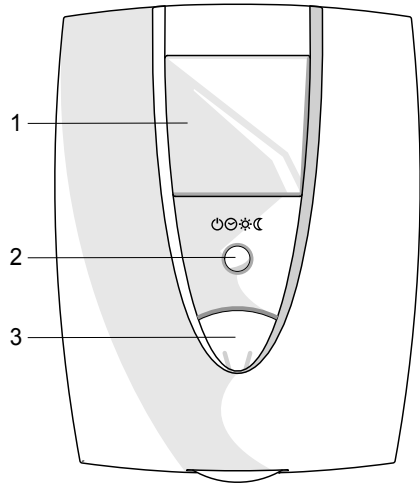

## handmatige werking

D.m.v. de handmatige werking kunt u de tijdsprogrammering uitschakelen van de zone waarin de Kamersensor is geplaatst. Zo behoudt u op elk uur van de dag de handmatig ingestelde temperatuur.

Druk op de toets bedrijfsmodus totdat op het display het volgende symbool verschijnt:



handmatige werking dag  "  
(verwarming comfort)

handmatige werking nacht  "  
(gereduceerde verwarming)

Tijdens de handmatige werking is het mogelijk de set-point temperaturen voor dag en nacht te wijzigen die ook in de tijdsprogrammering worden gebruikt.

Als u aan de knop draait toont het display de knipperende set-point temperatuur (dag of nacht) en de tekst SET.

Draai aan de knop om de gewenste waarde in te stellen, de ingestelde waarde wordt automatisch opgeslagen. Na enkele seconden toont het display de voorgaande weergave.

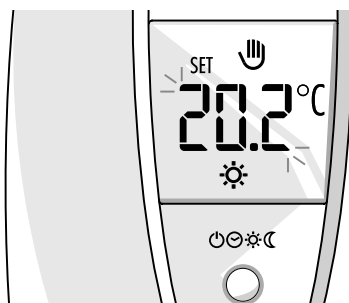
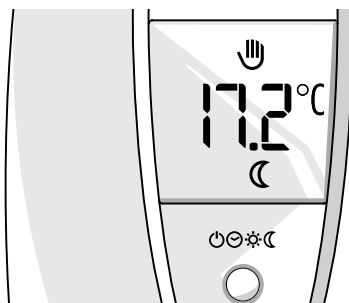
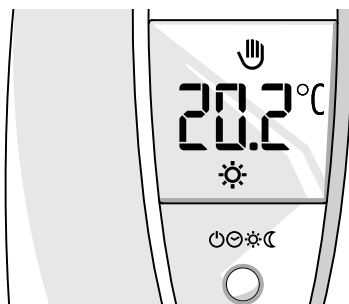

## werking timer

De werking met de timer volgt de ingestelde tijdsprogrammering van de verwarming in de ketel of op de Clima Manager.

Druk op de toets bedrijfsmodus totdat op het display het volgende symbool verschijnt:



timer werking dag

(verwarming comfort)

timer werking nacht

(gereduceerde verwarming)

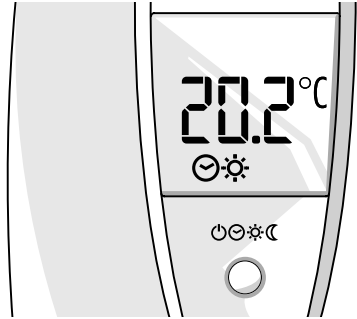

Tijdens de werking met TIMER is het mogelijk de set-point temperaturen voor dag en nacht, die ook in de tijdsprogrammering worden gebruikt, tijdelijk te wijzigen.

Draai aan de knop om de waarde van de kamertemperatuur te wijzigen. Op het display verschijnt de tekst SET en zal de waarde van de temperatuur gaan knippen.

De gewenste waarde zal automatisch worden opgeslagen, totdat het lopende tijdsinterval is verstreken.

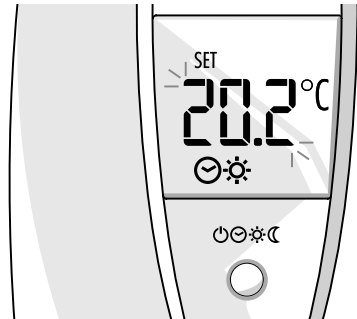

### Verwarming uit

Druk op de toets bedrijfsmodus totdat op het display het volgende symbool verschijnt:



De verwarming is uit en de vorstbeveiliging is actief. (set-point instelbaar op ketels parameter 2 2 1).

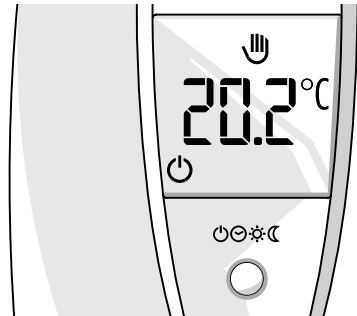

## installatie

### Plaatsing

Het apparaat neemt de kamertemperatuur waar. Daarom dient u bij het kiezen van een installatieplaats met het volgende rekening te houden:

Plaats het ver van warmtebronnen vandaan (radiatoren, zonnestralen, open haard, etc.) en uit de tocht of openingen naar buiten toe, aangezien deze de waarneming ervan zouden kunnen beïnvloeden.

Het apparaat moet op ongeveer 1,50 m hoogte van de vloer af worden geïnstalleerd

### ⚠ Opgelet

De installatie moet door erkende vaklui worden uitgevoerd.

Voor de aansluiting moet u de ketel loskoppelen van de elektrische spanning.

### Montage

- Doe de basis van de bevestiging open m.b.v. een schroevendraaier in de twee openingen aan de onderzijde.
- Bevestig de basis van de kamersensor op de gekozen plek aan de wand m.b.v. de in de kit bijgeleverde schroeven en pluggen.

### Aansluiting Sensor Kamertemperatuur

Voor de aansluiting van de sensor omgevingstemperatuur op de kaart van de ketel zonder geïntegreerde BUS moet men het interface kaartje BUS (optional) fig. A gebruiken.

Voor de aansluiting van de sensor omgevings-temperatuur op de kaart van de ketel met geïntegreerde BUS moet men het interfacekaartje MULTIBUS (meegeleverd) fig. B gebruiken.

Het verzenden, de ontvangst en de decodering van de signalen gebeurt in de BUS software, die zich bevindt in de microprocessoren van de ketel en van de sensor omgevingstemperatuur.

Voor de aansluiting van de interface BUS of MULTIBUS op de kaart van de ketel, lees de instructies van de bijlage voor installatie.

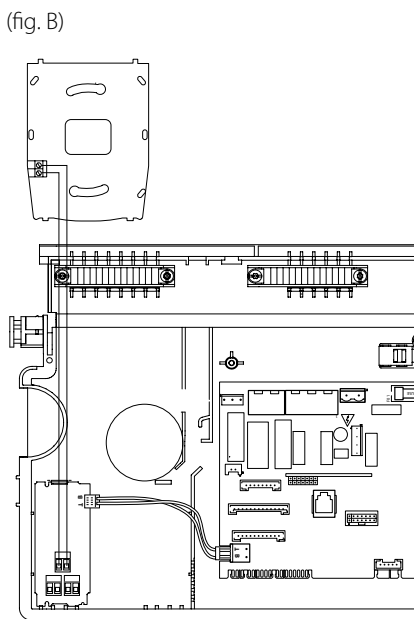
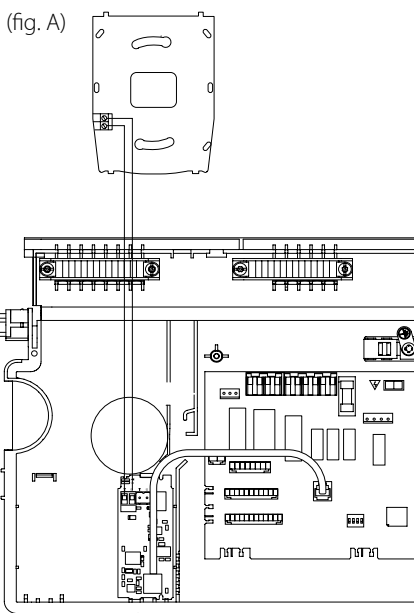

## functies

### Correctie kamersensor

Het is mogelijk de waargenomen kamertemperatuur te corrigeren.

Houd de toets bedrijfsmodus ingedrukt totdat op het display de waarde van de temperatuur begint te knipperen. Draai aan de knop om de correctie te vermeerderen of te verminderen, van + 3 tot - 3 °C.

Druk twee keer op de toets bedrijfsmodus om de correctie te bevestigen.

### Toewijzing zone

Druk enkele seconden op de toets mode totdat op het display de waargenomen temperatuur begint te knipperen. Druk nogmaals op de mode toets om te bevestigen. Het display toont voor enkele seconden de temperatuur (vast) en daarna het nummer van de zone die moet worden toegewezen (knipperend). Draai aan de knop om het nummer van de toe te wijzen zone te kiezen. Druk op de toets mode om te bevestigen.

Nu is het apparaat toegewezen voor de gekozen zone.

Denk eraan de externe bipolaire schakelaar van de ketel aan en uit te zetten om de wijziging toe te passen.

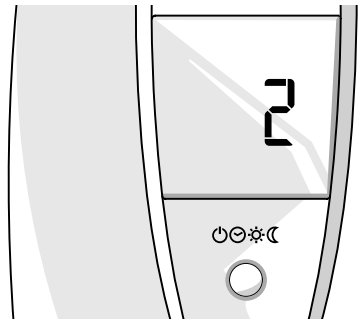

## wireless versie

### Aansluiting ontvanger (wireless versie)

Om de ontvanger aan te sluiten moet u de BUS interface kaart gebruiken (volg de instructies in de ontvanger kit).

### Opslaan code (wireless versie)

Opdat de wireless Kamersensor goed functioneert moet hij zijn eigen code naar de ontvanger "zenden". De ontvanger die op de ketel is aangesloten "ontvangt" de toegezonden code en zet het signaal afkomstig van de Kamersensor om in opdrachten voor de ketel. Sluit de BUS ontvanger aan. De led begint te knipperen.

Druk 5 seconden op de toets 'ontvangen' van de Ontvanger (afb. B). Als de linker led vast aan blijft staan is de ontvanger klaar om het signaal te ontvangen. Zet de Kamersensor in de nabijheid van de ontvanger.

Druk op het kleine toetsje dat zich op de kaart van de Kamersensor bevindt (afb. C), totdat op het display het symbool "  " verschijnt. De led op de ontvanger gaat uit om aan te geven dat het signaal is ontvangen.

Nu is de Kamersensor klaar voor een normale werking.

N.B:

Plaats de wireless Kamersensor ver van elektromagnetische velden (bv.: televisie, computer, koelkast of magnetron), aangezien deze zijn werking zouden kunnen belemmeren.

### Vervangen batterijen

De kamersensor werkt op twee alkalibatterijen van het type AAA 1,5V LR03.

Als op het display het symbool "  " begint te knipperen moet u de batterijen vervangen. Scheid de basis en doe de batterijen op hun plaats. Volg de richting die op het apparaat staat aangegeven.

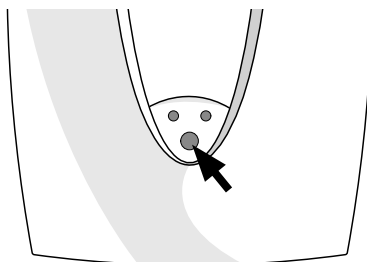

(afb. B)

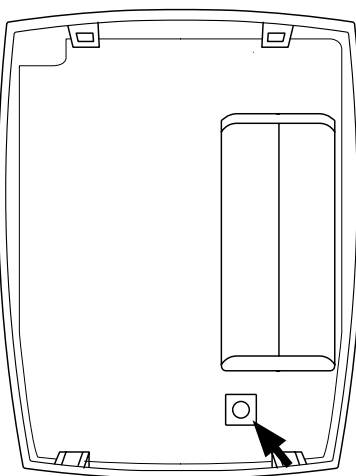

(afb. C)





## Descrição do produto

O Sensor Ambiente consente controlar a temperatura ambiente e a modalidade de aquecimento do local onde está instalado. Graças ao funcionamento modulante e à programação horária do esquentador (o Clima Manager), garante um maior nível de conforto.

### Descrição do produto

1. display
2. tecla modalidade de funcionamento
3. selector de regulação da temperatura

### Funções:

- DESLIGADO (  )  
aquecimento desligado  
função anticongelante activa
- TIMER (   )  
aquecimento segundo programa  
horário configurado no aquecedor ou  
no clima manager (quando presente)
- MANUAL (  )  
aquecimento contínuo:  
temperatura dia (comfort)  
temperatura noite (reduzida)
- Correção da temperatura ambiente  
indicada
- Endereçamento zona

### Display:

- A. temperatura ambiente detectada
- B. OFF aquecimento desligado  
(função anticongelante activa)
- C. TIMER aquecimento segundo  
programação horária
- D. temperatura dia (comfort)
- E. temperatura noite (reduzida)
- F. presença de chama (wired) bloqueio  
esquentador 
- G. funcionamento manual
- H. conexão em curso (wireless)  
I. modificar valor da temperatura
- L. nível de carga das baterias (wireless)

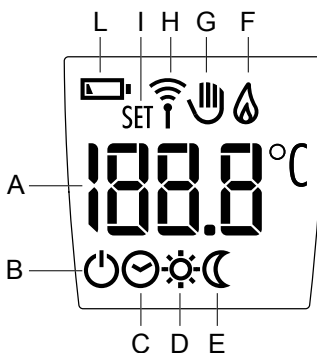
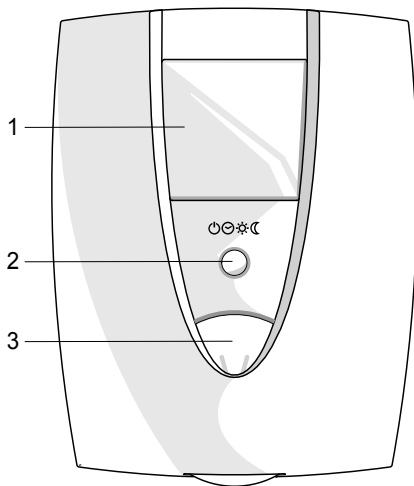

## funcionamento manual

O funcionamento manual, permite desactivar a programação horária de aquecimento do local onde está instalado o Sensor Ambiente, mantendo a cada hora do dia a temperatura configurada manualmente.

Pressionar a tecla da modalidade de funcionamento até visualizar no display o símbolo: "☞"

funcionamento manual dia "☀" (aquecimento comfort)

funcionamento manual noite "☾" (aquecimento reduzido)

Durante o funcionamento manual é possível modificar as temperaturas de set-point dia e noite utilizadas também da programação horária.

Rodar o selector, o display visualiza a temperatura de set-point (dia ou noite) intermitente e a palavra SET.

Rodar o selector para configurar o valor desejado, a esta altura o valor configurado será memorizado automaticamente e depois de alguns segundos o display voltará à visualização precedente.

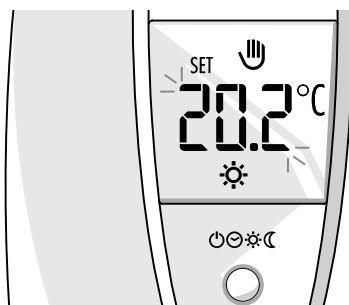
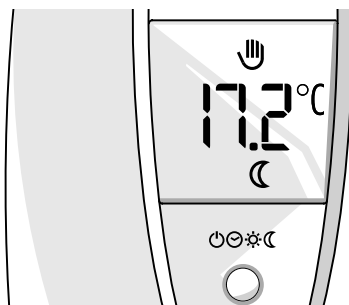
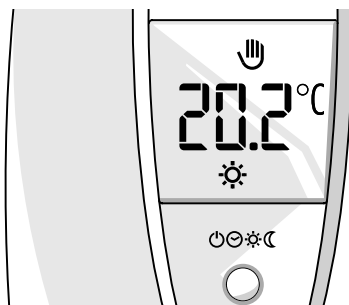

## funcionamento timer

O funcionamento timer segue a programação horária de aquecimento configurada no esquentador ou no Clima Manager.

Pressionar a tecla da modalidade de funcionamento até visualizar no display o

símbolo: "☾☀"

funcionamento timer dia

(aquecimento comfort)

funcionamento timer noite

(aquecimento reduzido)

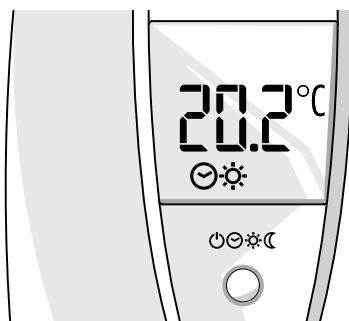

Durante o funcionamento TIMER é possível modificar as temperaturas de set-point dia e noite utilizadas na programação horária.

Rodar o selector para modificar o valor da temperatura ambiente, o display irá visualizar a palavra SET e o valor da temperatura irá piscar.

O valor desejado será memorizado automaticamente, até o fim da faixa horária em curso.

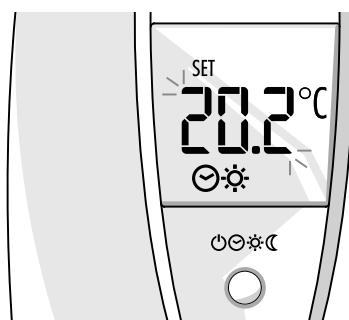

### Aquecimento desligado

Pressionar a tecla da modalidade de funcionamento até visualizar no display o

símbolo: "☹".

O aquecimento está desligado e a função anticongelante está activa. (set-point programável no esquentador parâmetro 2.2.1).

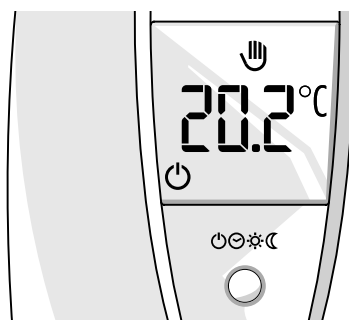

## instalação

### Posicionamento

O aparelho detecta a temperatura ambiente, portanto, no acto de escolher a posição de instalação devem-se considerar alguns aspectos.

Posicione-o longe de fontes de calor (radiadores, raios solares, lareiras, etc.) e longe de correntes de ar ou aberturas (portas, janelas) que poderiam influenciar a medição da temperatura.

Instalar o aparelho a cerca de 1,50 m do pavimento.

### ⚠ Atenção

A instalação deve ser efectuada por pessoal técnico qualificado.

Antes de efectuar a ligação, tire a alimentação do esquentador.

### Montagem

- Separar a base de fixação introduzindo uma chave de fendas nas duas fendas que se encontram na parte inferior.
- Fixar a base do sensor ambiente na parede, no ponto escolhido, utilizando os parafusos e as buchas fornecidos com o kit.

### Ligação Sensor Ambiente

Para a ligação do sensor ambiente à placa da caldeira sem BUS integrado é necessário utilizar a placa interface BUS (opcional), fig. A.

Para a ligação do sensor ambiente à placa da caldeira com BUS integrado é necessário utilizar a placa interface MULTIBUS (fornecida), fig. B.

O envio, o recebimento e a decodificação dos sinais ocorrem no software BUS, o qual se encontra nos microprocessadores da caldeira e no sensor ambiente.

Ler as instruções contidas na folha que contém as instruções para a instalação para a ligação da interface BUS ou MULTIBUS à placa da caldeira.

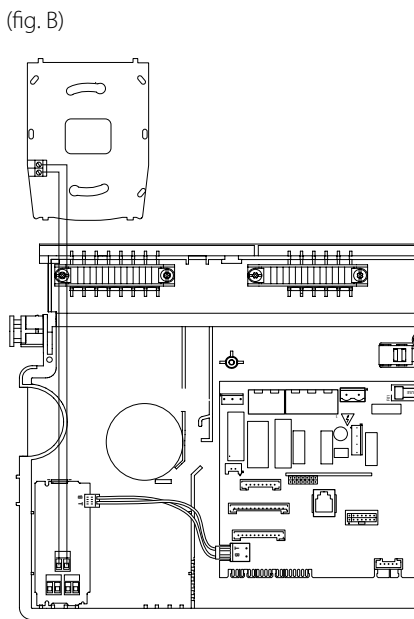
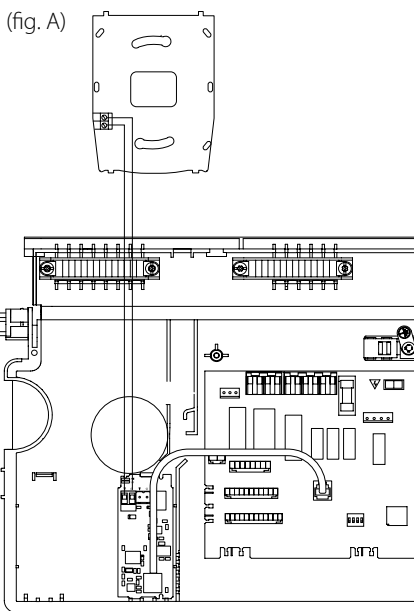

## Funções

### Correcção sensor ambiente

É possível corrigir a temperatura ambiente medida.

Manter pressionada a tecla da modalidade de funcionamento até visualizar no display o valor da temperatura intermitente. Rodar o selector para aumentar ou diminuir os graus de correcção de + 3 a - 3 °C.

Pressionar duas vezes a tecla da modalidade de funcionamento para confirmar a correcção.

### Atribuição zona

Pressionar a tecla mode por alguns segundos, o display visualiza a temperatura lida intermitente. Pressionar novamente a tecla mode para confirmar, o display visualiza a temperatura fixa por alguns segundos e depois mostra o número da zona a ser atribuída intermitente. Rodar o selector para escolher o número da zona a atribuir. Carregar na tecla mode para confirmar.

Agora o dispositivo foi atribuído à zona escolhida.

Recomenda-se efectuar um on/off no interruptor bipolar externo ao esquentador, para tornar efectiva a modificação.

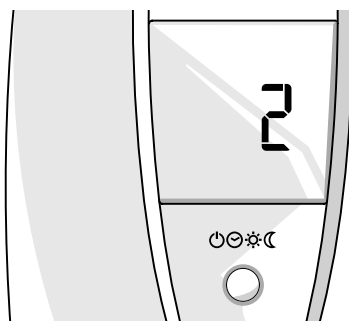

## versão wireless

### Ligação receptor (versão wireless)

Para a ligação do receptor é necessário utilizar a placa de interface BUS (seguir as instruções contidas no kit do receptor).

### Memorização do código (versão wireless)

O Sensor Ambiente wireless, para poder funcionar correctamente, deve "atribuir" o próprio código ao receptor. O receptor ligado ao esquentador "aprende" o código que lhe foi transmitido e transforma o sinal proveniente do Sensor Ambiente em comandos para o esquentador. Ligar o receptor ao BUS, o led começará a piscar.

Pressionar por 5 segundos a tecla de aprendizagem no receptor (fig. B), o led esquerdo irá parar de piscar, o receptor está pronto para receber o sinal. Colocar o Sensor Ambiente perto do receptor.

Pressionar a telca que se encontra na placa do Sensor Ambiente (fig. C) até quando o

display não visualizar mais o símbolo "  ". No receptor o led desliga-se, indicando que foi recebido o sinal.

Agora o Sensor Ambiente está pronto para o normal funcionamento.

Observações:

Posicionar o Sensor Ambiente wireless longe de campos electromagnéticos (por ex.: televisor, computador, geladeira ou forno de microondas) que poderiam prejudicar o seu funcionamento.

### Substituição das baterias

O Sensor Ambiente é alimentado por duas pilhas alcalinas do tipo AAA 1,5V LR03.

Quando aparecer no display o símbolo "  " intermitente, proceder com a substituição das pilhas. Separar a base e introduzir as pilhas no específico compartimento, seguindo a direcção indicada no aparelho.

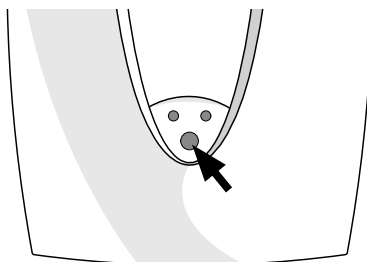

(fig. B)

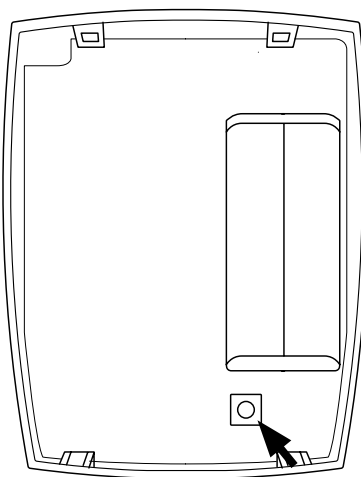

(fig. C)

## popis výrobku

Snímač prostředí umožňuje kontrolovat teplotu prostředí a režim ohřevu zóny, pro kterou je určen. Díky modulující činnosti a časovému nastavení kotle (nebo zařízení Clima Manager) zaručuje vyšší úroveň komfortu.

### Popis výrobku

1. displej
2. tlačítko režimu činnosti
3. otočný ovladač nastavení teploty

### Funkce:

- ZHASNUTO (🔌)  
ohřev vypnut  
aktivní funkce ochrany proti zamrznutí
- ČASOVAČ (🕒⚙️)  
ohřev podle časového programu nastaveného v kotli nebo na zařízení clika manager (je-li součástí)
- MANUÁLNÍ REŽIM (👉)  
nepřetržitý ohřev:  
denní teplota (komfort)  
noční teplota (snížena)
- Korekce uvedené teploty prostředí
- Adresování zóny

### Displej:

- naměřená teplota prostředí
- VYP.vypnutý ohřev  
(aktivní funkce ochrany proti zamrznutí)
- ČASOVAČ ohřev podle časového programu
- denní teplota (komfort)
- noční teplota (snížena)
- přítomnost plamene (s kabeláží)  
zablokování kotle ❌
- činnost v manuálním režimu
- probíhající zapojení (bezdrátové)
  - změna hodnoty teploty
  - úroveň nabití baterií (bezdrátová činnost)

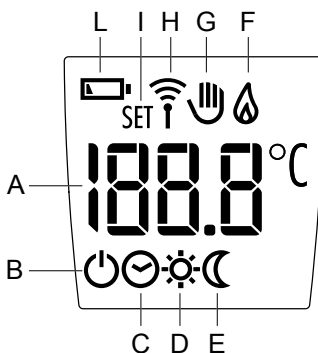
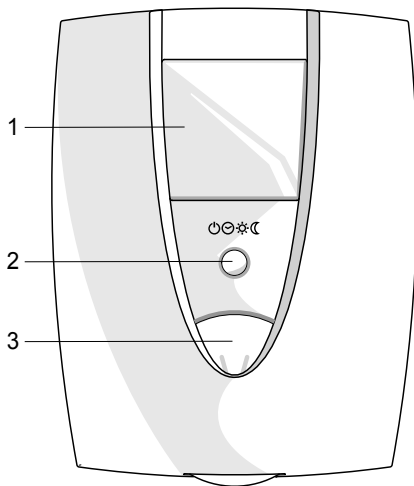

## činnost v manuálním režimu

Činnost v manuálním režimu umožňuje zrušit časové nastavení ohřevu zóny, ve které je nainstalován senzor prostředí, který neustále udržuje teplotu nastavenou manuálně.

Stiskněte tlačítko funkčního režimu až do zobrazení následujícího symbolu na displeji:



denní manuální režim "☀️"  
(komfortní ohřev)

noční manuální režim "🌙"  
(snížený ohřev)

Během manuální činnosti je možné měnit teploty a nastavení poro den i noc, také s použitím časového programu.

Pootočte otočným ovladačem a na displeji bude zobrazena blikající nastavená teplota (denní nebo noční) a nápis SET.

Otáčením otočného ovladače nastavte požadovanou hodnotu. Nyní bude nastavená hodnota automaticky uložena do paměti a po několika sekundách se na displeji objeví předcházející zobrazení.

Činnost časovače sleduje časové nastavení ohřevu, nastavené v kotli nebo na zařízení Clima Manager.

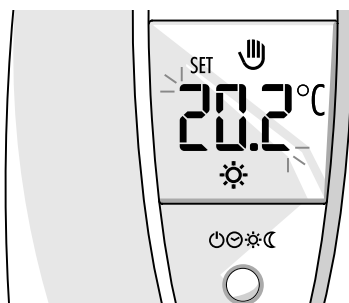
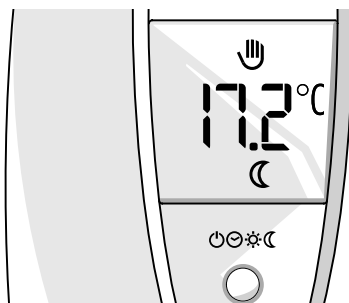
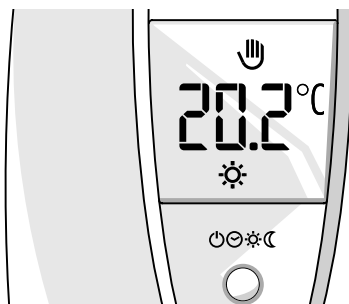

## činnost časovače

Stiskněte tlačítko funkčního režimu až do zobrazení následujícího symbolu na displeji:



činnost denního časovače

(komfortní ohřev)

činnost nočního časovače

(snižovaný ohřev)

Během činnosti ČASOVAČE je možné současně měnit teploty cílové hodnoty nastavení pro den i noc, použité v časovém nastavení.

Otáčejte otočným ovladačem za účelem změny teploty prostředí. Na displeji se zobrazí nápis SET a hodnota teploty bude blikat.

Požadovaná hodnota bude automaticky uložena, až do ukončení probíhajícího časového pásma.

### Ohřev vypnut

Stiskněte tlačítko funkčního režimu až do zobrazení následujícího symbolu na displeji:



Ohřev je vypnut a funkce ochrany proti zamrznutí je aktivní. (nastavitelná cílová hodnota v kotli - parametr 2 2 1).

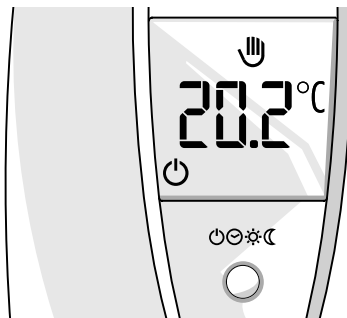
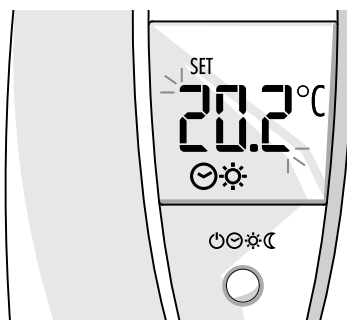
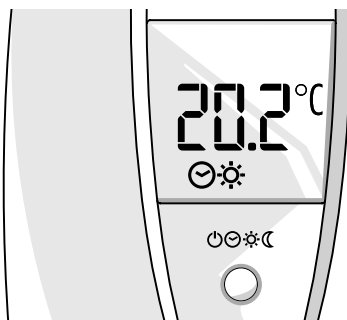

## instalace

### Umístění

Zařízení měří teplotu prostředí, a proto je v okamžiku, kdy se rozhodujete o poloze jeho instalace, třeba vzít v úvahu některá opatření.

Umístěte jej v dostatečné vzdálenosti od zdrojů tepla (radiátorů, slunečních paprsků, kozubů, atd.) a daleko od proudění vzduchu nebo otvorů směrem ven, které by mohly ovlivnit jeho měření.

Nainstalujte jej do výšky přibližně 1,50 m od podlahy.

### ⚠ Upozornění

Instalace musí být provedena kvalifikovaným technickým personálem.

Před zapojením vypněte napájení kotle.

### Montáž

- Oddělte upevňovací spodní část zasunutím šroubovaku do dvou drážek nacházejících se ve spodní části.
- Upevněte spodní část snímače prostředím na zvolené místo na stěnu s použitím kotev a šroubů, které jsou součástí sady.

### Zapojení Senzoru Prostředí

Pro zapojení senzoru prostředí na desku kotle bez integrovaného BUS je nutno použít karty propojovacího mezičláčku BUS (optional) obr. A.

Pro zapojení senzoru prostředí na desku kotle s integrovaným BUS je nutno použít karty propojovacího mezičláčku MULTIBUS (v dotaci) obr. B.

Vysílání, příjem a dekodování signálů se uskuteční v softwaru BUS, který se nachází v mikroprocesorech kotle a v senzoru prostředí.

Pro zapojení propojovacího mezičláčku BUS nebo MULTIBUS na desku kotle pročíst instrukce v návodu k montáži.

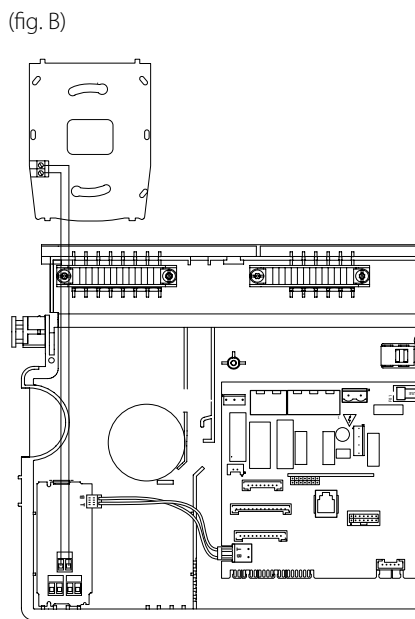
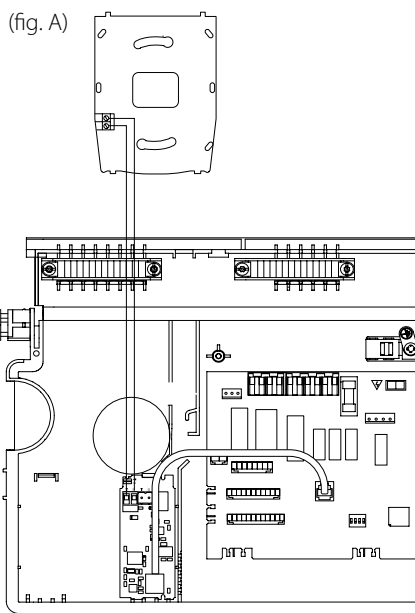

## funkce

### Korekce snímače prostředí

Je možné provést korekci naměřené teploty prostředí.

Držte stisknuto tlačítko režimu činnosti až do zobrazení blikající hodnoty teploty na displeji. Otáčejte otočným ovladačem za účelem zvýšení nebo snížení stupňů korekce od + 3 do - 3 °C.

Stiskněte dvakrát tlačítko režimu činnosti za účelem potvrzení korekce.

### Přiřazení zóny

Stiskněte na několika sekund tlačítko režimu. Na displeji se zobrazí blikající hodnoty naměřené teploty. Znovu stiskněte tlačítko režim za účelem potvrzení. Na displeji bude na několik sekund zobrazena stálým způsobem teplota a poté blikající číslo zóny pro přiřazení. Otáčejte otočným ovladačem za účelem volby čísla zóny, která má být přiřazena. Potvrďte stisknutím tlačítka režimu.

Nyní je zařízení přiřazené zvolené zóně.

Doporučuje se provést zapnutí/vypnutí vnějšího bipolárního vypínače kotle za účelem aplikace provedené změny.

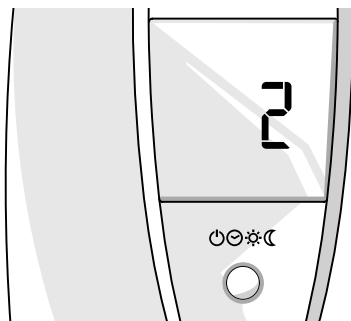

## bezdrátová verze

### Zapojení přijímače (bezdrátová verze)

Pro zapojení přijímače je třeba použít kartu rozhraní SBĚRNICE (postupujte dle pokynů nacházejících se v sadě přijímače).

### Uložení kódu do paměti (bezdrátová verze)

Bezdrátový snímač prostředí vyžaduje pro svou činnost správné "přiřazení" svého kódu přijímači. Přijímač připojený ke kotli "načítá" kód, který mu byl přenesen a promění signál přicházející ze snímače prostředí na ovládací příkazy pro kotel. Připojte přijímač k SBĚRNICI; LED začne blikat.

Stiskněte na 5 sekund tlačítko načítání na přijímači (obr. B); levá LED začne blikat a přijímač bude připraven pro přijetí signálu. Umístěte snímač prostředí do blízkosti přijímače.

Stiskněte tlačítko, které se nachází na kratě snímače prostředí (obr. C) a držte jej stisknuto až kým se na displeji nezobrazí symbol "  ". LED na přijímači zhasne, čímž poukáže na uskutečněné přijetí signálu.

Nyní je snímač prostředí připraven pro běžnou činnost.

Poznámky:

Umístěte bezdrátový snímač prostředí mimo elektromagnetických polí (např.: televizoru, počítače, chladničky nebo mikrovlnné trouby), která by mohla negativně ovlivnit jeho činnost.

### Výměna baterií

Snímač prostředí je napájen dvěma alkalickými bateriemi typu AAA 1,5V LR03.

Při zobrazení blikajícího symbolu "  " na displeji proveďte výměnu baterií. Oddělte spodek a vložte baterie do příslušného prostoru za dodržení směru vyznačeném na zařízení.

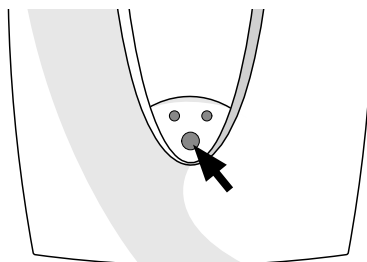

(obr. B)

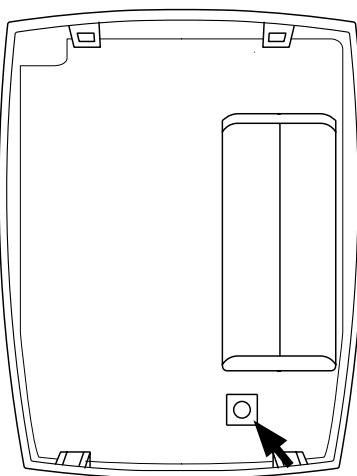

(obr. C)



## Περιγραφή του προϊόντος

Ο Αισθητήρας Περιβάλλοντος επιτρέπει τον έλεγχο της θερμοκρασίας περιβάλλοντος και τον τρόπο θέρμανσης της περιοχής στην οποία είναι εγκατεστημένος. Χάρη στη διαμορφώσιμη λειτουργία του και στον ωριαίο προγραμματισμό του λέβητα (ή Clima Manager), εγγυάται μεγαλύτερο επίπεδο comfort.

### Περιγραφή του προϊόντος

1. οθόνη
2. κουμπί τρόπου λειτουργίας
3. επιλογέας ρύθμισης θερμοκρασίας

### Λειτουργίες:

- ΣΒΗΣΤΟ (  )  
θέρμανση σβηστή  
αντιπαγωγτική λειτουργία ενεργή
- TIMER (  )  
θέρμανση ανάλογα με το ωριαίο πρόγραμμα που τέθηκε στο λέβητα ή στο clima manager (όπου υπάρχει)
- ΧΕΙΡΟΚΙΝΗΤΟ (  )  
θέρμανση συνεχής  
θερμοκρασία ημέρας (comfort)  
θερμοκρασία νύχτας (μειωμένη)
- Διόρθωση θερμοκρασίας περιβάλλοντος
- Διευθυνσιοδότηση περιοχής

### Οθόνη:

- καταγραφείσα θερμοκρασία περιβάλλοντος
- θέρμανση σβηστή (αντιπαγωγτική λειτουργία ενεργή)
- TIMER θέρμανση ανάλογα με το ωριαίο πρόγραμμα
- θερμοκρασία ημέρας (comfort)
- θερμοκρασία νύχτας (μειωμένη)
- παρουσία φλόγας (wired) μπλοκάρισμα λέβητα 
- χειροκίνητη λειτουργία
- σύνδεση σε εξέλιξη (wireless)
  - τροποποίηση τιμής θερμοκρασίας
- επίπεδο φόρτισης μπαταριών (wireless)

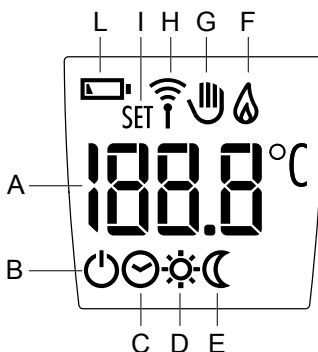
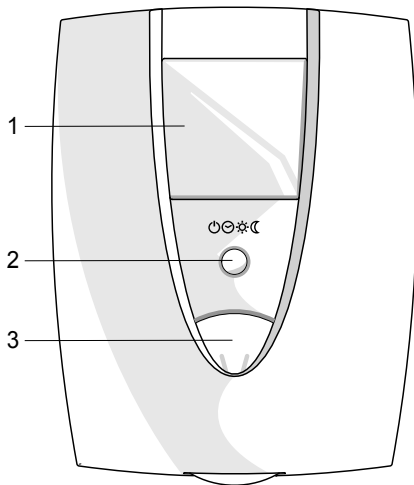



## χειροκίνητη λειτουργία

Η χειροκίνητη λειτουργία επιτρέπει την απενεργοποίηση του ωριαίου προγραμματισμού θέρμανσης της περιοχής στην οποία έχει εγκατασταθεί ο Αισθητήρας Περιβάλλοντος, διατηρώντας κάθε ώρα της ημέρας την χειρονακτικά τεθείσα θερμοκρασία.

Πιέστε το κουμπί λειτουργίας μέχρι την απεικόνιση στην οθόνη του συμβόλου:



χειρονακτική λειτουργία ημέρας “”  
(θέρμανση comfort)

χειρονακτική λειτουργία νύχτας “”  
(μειωμένη θέρμανση)

Κατά τη χειρονακτική λειτουργία μπορείτε να αλλάξετε τις θερμοκρασίες του set-point ημέρας και νύχτας που χρησιμοποιούνται και στον ωριαίο προγραμματισμό.

Στρέψτε τον επιλογή, η οθόνη απεικονίζει τη θερμοκρασία set-point (ημέρα ή νύχτα) να αναβοσβήνει και την ένδειξη SET.

Στρέψτε τον επιλογή για να θέσετε την τιμή που επιθυμείτε, στο σημείο αυτό η τεθείσα τιμή αποθηκεύεται αυτόματα και μετά μερικά δευτερόλεπτα η οθόνη επιστρέφει στην προηγούμενη απεικόνιση.

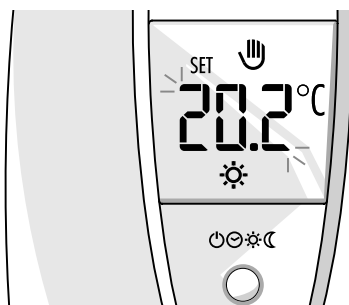
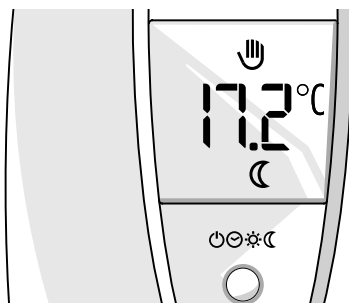
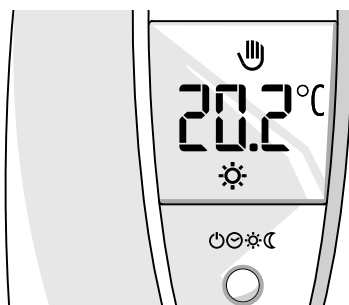

## Λειτουργία timer

Η λειτουργία timer εκτελεί τον ωριαίο προγραμματισμό θέρμανσης που τέθηκε στο λέβητα ή στο Clima Manager.

Πιέστε το κουμπί λειτουργίας μέχρι την απεικόνιση στην οθόνη του συμβόλου: “☀”

λειτουργία timer ημέρας

(θέρμανση comfort)

λειτουργία timer νύχτας

(μειωμένη θέρμανση)

Κατά τη λειτουργία TIMER μπορείτε να αλλάξετε προσωρινά τις θερμοκρασίες του set-point ημέρας και νύχτας που χρησιμοποιούνται στον ωριαίο προγραμματισμό.

Στρέψτε τον επιλογέα για να αλλάξετε την τιμή της θερμοκρασίας περιβάλλοντος, η οθόνη απεικονίζει τη λέξη SET και αναβοσβήνει η τιμή θερμοκρασίας.

Η επιθυμητή τιμή αποθηκεύεται αυτόματα, μέχρι το τέλος της τρέχουσας ζώνης ώρας.

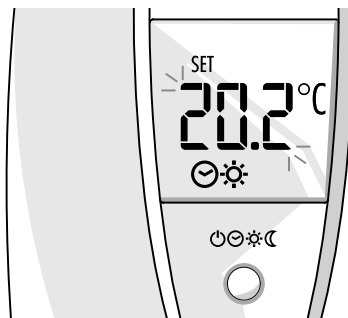
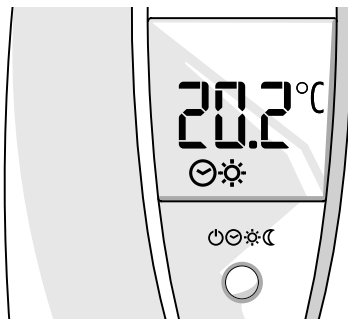

### Θέρμανση σβηστή

Πιέστε το κουμπί τρόπου λειτουργίας μέχρι την απεικόνιση στην οθόνη του συμβόλου:

“☰”.

Η θέρμανση είναι σβηστή και η αντιπαγωγτική λειτουργία είναι ενεργή. (set-point που τίθεται στο λέβητα παράμετρος 2 2 1).

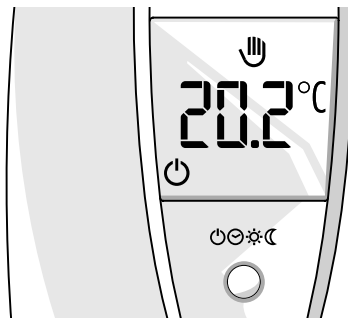

## εγκατάσταση,

### Τοποθέτηση

Η συσκευή καταγράφει τη θερμοκρασία περιβάλλοντος, συνεπώς στην επιλογή της θέσης εγκατάστασης λαμβάνονται υπόψη ορισμένα τεχνάσματα. Τοποθετήστε τη μακριά από πηγές θερμότητας (καλοριφέρ, ηλιακές ακτίνες, τζάκια, κλπ) και μακριά από ρεύματα αέρα ή ανοίγματα προς τα έξω, τα οποία θα μπορούσαν να επηρεάσουν την καταγραφή. Τοποθετήστε τη σε περίπου 1,50 m ύψος από το δάπεδο.

### ⚠ Προσοχή

Η εγκατάσταση πρέπει να διενεργηθεί από ειδικευμένο τεχνικό προσωπικό.

Πριν τη σύνδεση διακόψτε την τάση στο λέβητα.

### Συναρμολόγηση

- Διαχωρίστε τη βάση στερέωσης εισάγοντας ένα κατσαβίδι στις δύο εσοχές που βρίσκονται στο κάτω τμήμα.
- Στερεώστε τη βάση του αισθητήρα περιβάλλοντος στο τοίχωμα, στο προεπιλεγμένο σημείο, χρησιμοποιώντας τα ούπα και τις παρεχόμενες με το κιτ βίδες.

### Σύνδεση Αισθητήρα Περιβάλλοντος

Για τη σύνδεση αισθητήρα περιβάλλοντος της κάρτας λέβητα χωρίς ενσωματωμένο BUS χρειάζεται η χρήση της κάρτας διεπαφής BUS (προαιρετικά) εικ. Α.

Για τη σύνδεση αισθητήρα περιβάλλοντος της κάρτας λέβητα χωρίς ενσωματωμένο BUS χρειάζεται η χρήση της κάρτας διεπαφής MULTIBUS (που παρέχεται) εικ. Β.

Η αποστολή, η λήψη και η αποκωδικοποίηση των σημάτων γίνεται στο λογισμικό BUS, το οποίο βρίσκεται στους μικροεπεξεργαστές του λέβητα και του αισθητήρα περιβάλλοντος.

Για τη σύνδεση της διεπαφής BUS ή MULTIBUS στην κάρτα του λέβητα διαβάστε τις οδηγίες που περιέχει το φύλλο εγκατάστασης.

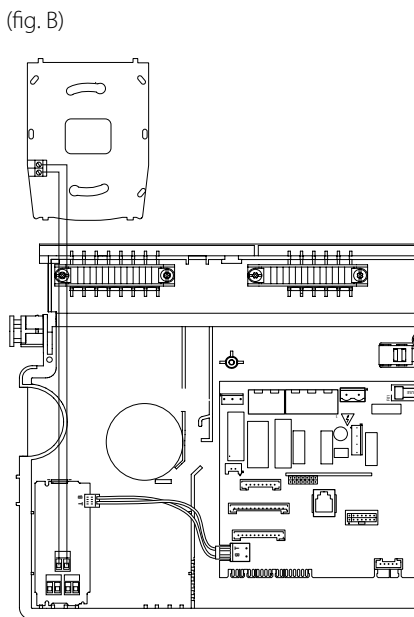
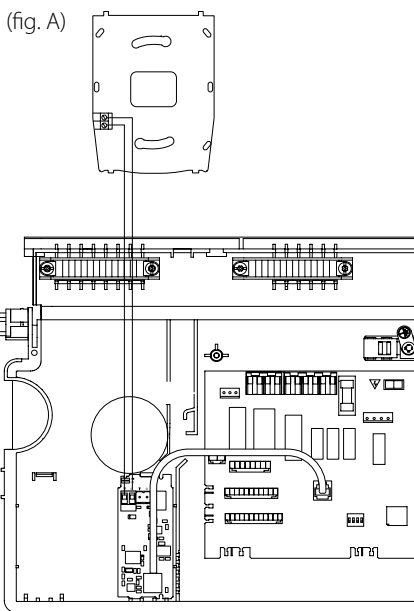

## Λειτουργίες

### Διόρθωση αισθητήρα περιβάλλοντος

Μπορείτε να διορθώσετε τη μετρηθείσα θερμοκρασία περιβάλλοντος.

Κρατήστε πατημένο το κουμπί τρόπου λειτουργίας μέχρι την απεικόνιση στην οθόνη της τιμής θερμοκρασίας που αναβοσβήνει. Στρέψτε τον επιλογέα για να αυξήσετε ή να μειώσετε τους βαθμούς διόρθωσης, από + 3 έως - 3 °C.

Πιέστε δύο φορές το κουμπί τρόπου λειτουργίας για την επιβεβαίωση της διόρθωσης.

### Εκχώρηση περιοχής

Πιέστε το κουμπί mode για μερικά δευτερόλεπτα, η οθόνη απεικονίζει την αναγνωσθείσα θερμοκρασία που αναβοσβήνει. Πιέστε εκ νέου το κουμπί mode για επιβεβαίωση, η οθόνη απεικονίζει τη σταθερή θερμοκρασία για μερικά δευτερόλεπτα, μετά απεικονίζει τον αριθμό της περιοχής προς εκχώρηση που αναβοσβήνει. Στρέψτε τον επιλογέα για να επιλέξετε τον αριθμό της περιοχής προς εκχώρηση. Πατήστε το κουμπί mode για επιβεβαίωση.

Τώρα η διάταξη εκχωρήθηκε στην επιλεγμένη περιοχή.

Συστήνεται η εκτέλεση ενός on/off στο διπολικό εξωτερικό διακόπτη στο λέβητα, για να καταστεί ενεργή η αλλαγή.

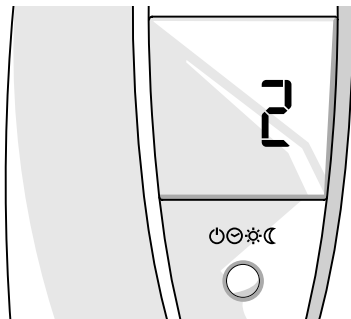

## έκδοση wireless

### Σύνδεση δέκτη (έκδοση wireless)

Για τη σύνδεση του δέκτη πρέπει να χρησιμοποιηθεί η κάρτα interface BUS (ακολουθήστε τις οδηγίες που περιέχονται στο κιτ δέκτη).

### Αποθήκευση του κωδικού (έκδοση wireless)

Ο Αισθητήρας Περιβάλλοντος wireless για να μπορεί να λειτουργεί σωστά πρέπει να “εκχωρεί” τον κωδικό του στο δέκτη. Ο συνδεδεμένος δέκτης στο λέβητα “μαθαίνει” τον κωδικό που του μεταδόθηκε και μετασχηματίζει το σήμα που προέρχεται από τον Αισθητήρα Περιβάλλοντος σε εντολές για το λέβητα. Συνδέστε το δέκτη στο BUS, το led αναβοσβήνει.

Πιέστε για 5 δευτερόλεπτα το κουμπί εκμάθησης στο δέκτη (εικ. Β), το αριστερό led σταματάει να αναβοσβήνει, ο δέκτης είναι έτοιμος να δεχτεί το σήμα. Φέρτε τον Αισθητήρα Περιβάλλοντος πλησίον του δέκτη. Πιέστε το κουμπί που βρίσκεται στην κάρτα του Αισθητήρα Περιβάλλοντος (εικ. C) μέχρις ότου η οθόνη δεν απεικονίζει πλέον

το σύμβολο “”. Στο δέκτη το led σβήνει, δείχνοντας την πραγματοποιηθείσα λήψη του σήματος.

Τώρα ο Αισθητήρας Περιβάλλοντος είναι έτοιμος για την κανονική λειτουργία.

Σημειώσεις:

Τοποθετήστε τον Αισθητήρα Περιβάλλοντος μακριά από ηλεκτρομαγνητικά πεδία (π.χ.: τηλεόραση, computer, ψυγεία ή φούρνους μικροκυμάτων) τα οποία θα μπορούσαν να διακυβεύσουν τη λειτουργία.

### Αντικατάσταση μπαταριών

Ο Αισθητήρας περιβάλλοντος τροφοδοτείται με δύο αλκαλικές μπαταρίες τύπου AAA 1,5V LR03.

Με την εμφάνιση στην οθόνη του συμβόλου “” να αναβοσβήνει προχωρήστε στην αντικατάσταση των μπαταριών. Ξεχωρίστε τη βάση και εισάγετε τις μπαταρίες στο σχετικό διαμέρισμα ακολουθώντας τη φορά που υποδεικνύεται στη συσκευή.

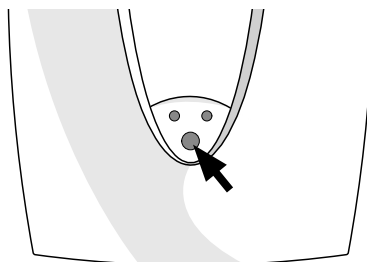

(εικ. Β)

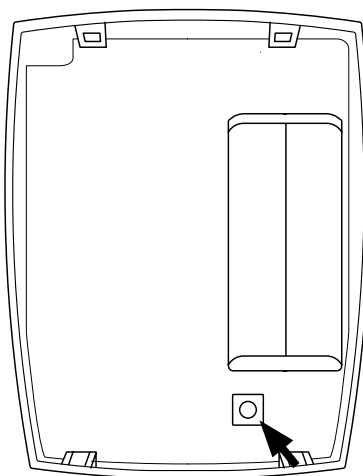

(εικ. C)

## termékleírás

A környezeti érzékelő lehetővé teszi a környezeti hőmérséklet, valamint a fűtési üzemmód szabályozását abban a zónában, melyben fel van szerelve. A modulfunkciónak és a kazán időzíthető programozásának (vagy a Clima Managernek) köszönhetően magas komfortszintet biztosít.

### Termékleírás

1. Kijelző
2. Működési üzemmód gomb
3. Hőmérséklet-szabályzó tekerőgomb

- Funkciók:
- KI (☰)  
A fűtés ki van kapcsolva.  
A fagyálló funkció be van kapcsolva.
  - IDŐZÍTÉS (🕒☀️)  
A fűtés a kazánon vagy a Clima Manageren (ha van) beállított időzítésnek megfelelően működik.
  - KÉZI (👉)  
Folyamatos fűtés:  
Nappali hőmérséklet (komfort)  
Éjszakai hőmérséklet (csökkentett)
  - A környezeti hőmérséklet feltüntetett módosítása
  - Zónavezérlés

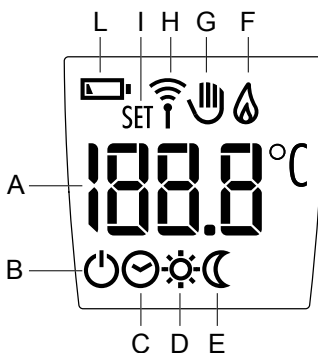
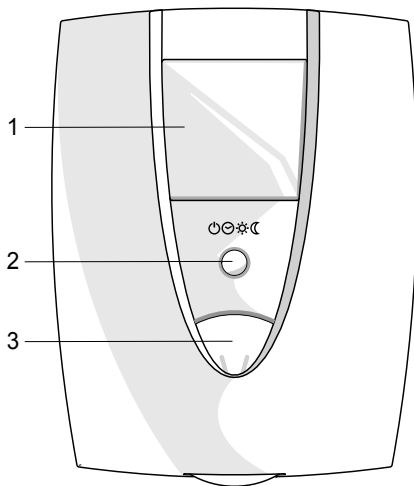

### Kijelző:

- Magas környezeti hőmérséklet
- Ki a fűtés ki van kapcsolva.  
(A fagyálló funkció be van kapcsolva.)
- IDŐZÍTÉS A fűtés az időzítésbeállításnak megfelelően működik.
- Nappali hőmérséklet (komfort)
- Éjszakai hőmérséklet (csökkentett)
- Lángkialvásjelző (vezetékes)  
kazánletiltás 🚫
- Kézi funkció
- Kapcsolódás folyamatban  
(vezeték nélküli)
- Hőmérsékletérték módosítása
- Akkumulátortöltöttségi szint  
(vezeték nélküli)



## Kézi funkció

A kézi funkció lehetővé teszi, hogy abban a zónában, melyben a környezeti érzékelő fel van szerelve, a fűtés időzítésbeállítását ki lehessen kapcsolni, ezáltal a hőmérsékletet kézzileg lehet beállítani a nap minden órájában. Nyomogassa a működési üzemmód gombot addig, míg a kijelzőn a következő szimbólum meg nem jelenik: „”.

Nappali kézi funkció „”  
(komfortfűtés)  
Éjszakai kézi funkció „”  
(csökkentett fűtés)

A kézi funkció idején az időzítésbeállítás által is használt nappali és éjszakai hőmérséklet-alapjelet meg lehet változtatni.

Forgassa el a tekerőgombot, mire a kijelzőn villogva megjelenik az alapjel hőmérséklete (nappali vagy éjszakai), valamint a „SET” felirat.

A kívánt érték beállításához forgassa el a tekerőgombot. A készülék a beállított értéket automatikusan elmenti, és néhány másodperc elteltével a kijelző visszatér az előzőleg kijelzett információkra.

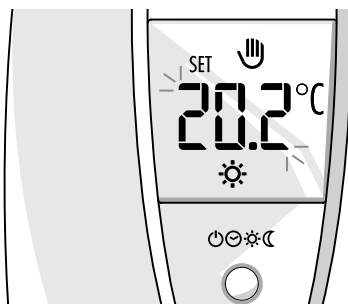
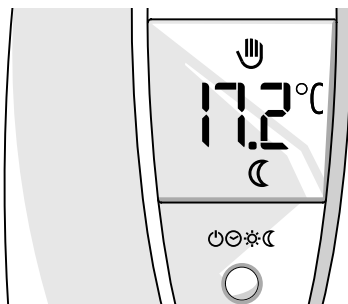
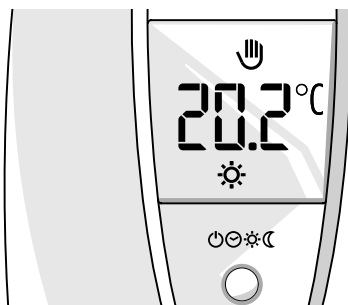

## Időzítés funkció

Az időzítő funkció a fűtés kazánon vagy Clima Manageren beállított időzítésbeállításának megfelelően működik.

Nyomogassa a működési üzemmód gombot addig, míg a kijelzőn a következő szimbólum meg nem jelenik: „☾”

Nappali időzítés funkció  
(komfortfűtés)

Éjszakai időzítés funkció  
(csökkentett fűtés)

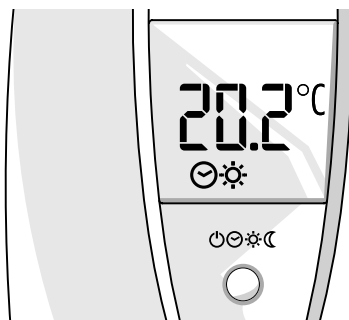

Az IDŐZÍTÉS funkció idején az időzítésbeállítás által használt nappali és éjszakai hőmérséklet-alapjelet ideiglenesen meg lehet változtatni. A környezeti hőmérséklet értékének módosításához forgassa el a tekerőgombot, mire a kijelzőn megjelenik a „SET” felirat, valamint villogva megjelenik a hőmérséklet értéke.

A kívánt értéket a rendszer a folyamatban lévő időszak végéig automatikusan elmenti.

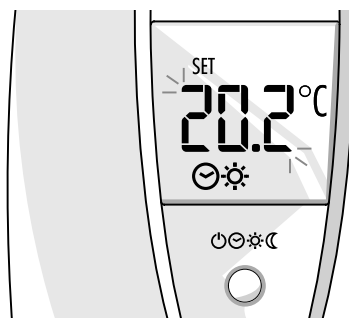

### A fűtés ki van kapcsolva.

Nyomogassa a működési üzemmód gombot addig, míg a kijelzőn a következő szimbólum meg nem jelenik: „☹”. A fűtés ki van kapcsolva és a fagyálló funkció be van kapcsolva. (A kazánon beállítható alapjel paramétere: 2 2 1).

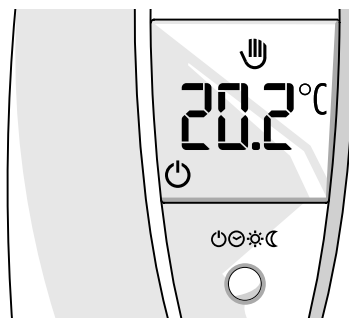

# Beszereles

## Elhelyezés

A készülék megemeli a környezeti hőmérsékletet, tehát a beszerelés helyének kiválasztásakor néhány dolgot be kell tartani.

A hőforrásoktól (radiátorok, napsugárzás, radiátorok, kandallók stb.) és huzatos, illetve környezetre nyitott helyektől – melyek befolyásolhatják a gyújtást – távol helyezze el. A padlótól nagyjából 1,50 m távolságban szerelje be.

### ⚠ Figyelem!

A beszerelést szakembernek kell elvégeznie. A bekötés előtt áramtalanítsa a kazánt.

## Felszerelés

- A felső részen található két résbe csavarhúzóval nyomva válassza le a rögzítésre szolgáló hátlapot.
- A csomagban mellékelt tiplikkel és csavarokkal rögzítse a környezeti érzékelő hátlapját a kívánt helyen a falhoz.

## A környezeti érzékelő csatlakoztatása

A környezeti szenzornak a kazán kártyájához való bekötése céljából, beépített BUS nélkül, használni kell a BUS interfész egységet (opcionális) A. ábr.

A környezeti szenzornak a kazán kártyájához való bekötése céljából, beépített BUS egységgel, használni kell a MULTIBUS interfész egységet (készlethez tartozik) B. ábr.

A jelek küldése, vételezése, dekódolása a BUS szoftveren keresztül valósulnak meg, amely a kazán és a környezeti szenzor mikroprocesszorainál található.

A BUS és a MULTIBUS interfészegységeknek a kazánhoz való csatlakoztatása esetén el kell olvasni a beszerelési lapon található használati útmutatásokat.

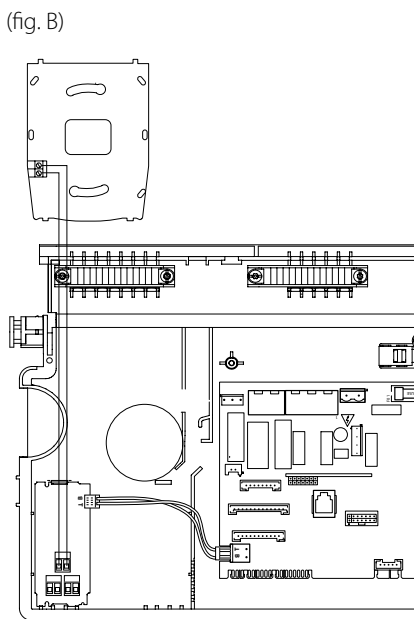
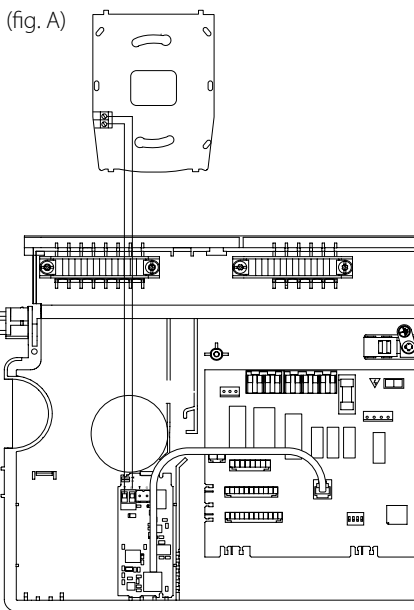

## Funkciók

### A környezeti érzékelő korigálása

A mért környezeti hőmérséklet korigálható. Tartsa lenyomva a működési üzemmód gombot addig, míg a kijelzőn a hőmérsékletérték villogva meg nem jelenik. A hőmérsékletérték  $-3$  és  $+3$  °C közötti tartományban való növeléséhez, illetve csökkentéséhez forgassa el a tekerőgombot. A korigálás értékének jóváhagyásához nyomja meg kétszer a működési üzemmód gombot.

### Zónakiosztás

Néhány másodpercig nyomja meg a mode gombot, mire a kijelzőn villogva megjelenik a leolvasott hőmérséklet. A jóváhagyáshoz nyomja meg újból a mode gombot, mire a kijelzőn néhány másodpercre megjelenik a fix hőmérséklet, majd villogva megjelenik a kiosztott zóna száma. A kiosztani kívánt zóna számának kiválasztásához forgassa el a tekerőgombot. A jóváhagyáshoz nyomja meg a mode gombot.

Az érzékelő immár a kiválasztott zónához van hozzárendelve.

Javasoljuk, hogy a változtatások érvényesítése érdekében kapcsolja ki, majd be a kazán külső kétpólusú kapcsolóját.

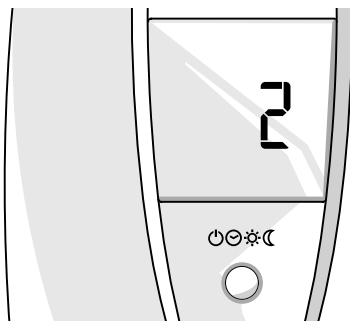

## Vezeték nélküli változat

### A vevőegység csatlakoztatása(vezeték nélküli változat)

A vevőegységet a buszinterfészre kell csatlakoztatni (kövesse a vevőegység csomagjában található utasításokat).

### A kód elmentése(vezeték nélküli változat)

A megfelelő működés érdekében a vezeték nélküli környezeti érzékelőnek ki kell „osztania” a kódját a vevőegységnek. A kazánhoz csatlakoztatott vevőegység „megtanulja” a számára megküldött kódot, és a környezeti érzékelőtől érkező jelet a kazán számára értelmezhető parancssá alakítja. Amennyiben a vevőegység rá van kötve a buszinterfészre, a lámpa villogni kezd.

Tartsa 5 másodpercig lenyomva a vevőegység tanulás gombját (B. ábra), mire a bal oldali lámpa abbahagyja a villogást, a vevőegység pedig immár készen áll a jelek fogadására. A környezeti érzékelőt a vevőegység közelében helyezze el.

Nyomogassa a környezeti érzékelő kártyáján található gombot addig, amíg a kijelző a „” szimbólumot nem mutatja. A vevőegység lámpája kialszik, jelezve, hogy a jelvétel sikerült.

A környezeti érzékelő immár készen áll a normál működésre.

Megjegyzés:A vezeték nélküli környezeti érzékelőt a működést zavaró elektromágneses terektől (pl. televízió, számítógép, hűtőszekrény vagy mikrohullámú sütő) távol helyezze el.

### Elemcsere

A környezeti érzékelő kettő, AAA 1,5 V LR03 típusú alkáli elemmel működik.

Amennyiben a kijelzőn villogva megjelenik a „” szimbólum, cserélje ki az elemeket. Vegye le az borítás alját, és a készüléken feltüntetett irányok betartásával helyezze a megfelelő mélyedésbe az elemeket.

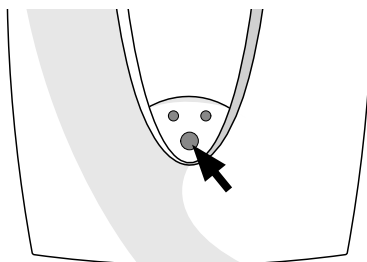

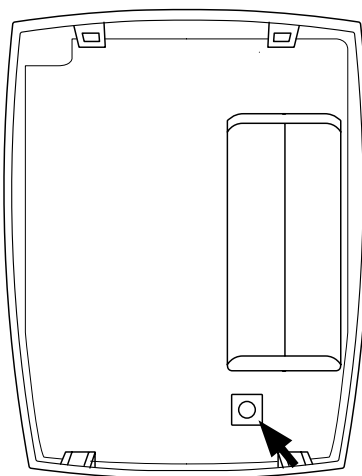

(B. ábra)





(C. ábra)

<b>Dati tecnici Sensore Ambiente wired</b>	
Alimentazione elettrica	Bus
Assorbimento elettrico	max. < 0.3W
Temperatura di funzionamento	0 ÷ 50°C
Temperatura di stoccaggio	-20 ÷ 70°C
Lunghezza e sezione cavo bus	max. 50m - ø min. 0.5mm <sup>2</sup>
Classe di isolamento	III (EN 60730)
Grado di protezione	IP40 (EN 60529) con corretta installazione
Conformità	 LVD 2006/95/EEC
Interferenza elettromagnetica	EN 60730-1
Emissioni elettromagnetiche	EN 60730-1
conformità standard	EN 60730-1
Temperatura sensore	±1%

<b>Dati tecnici Sensore Ambiente wireless</b>	
Alimentazione elettrica	due pile alcaline tipo AAA 1,5V LR03.
Assorbimento elettrico	max. < 0.1W
Temperatura di funzionamento	0 ÷ 50°C
Temperatura di stoccaggio	-20 ÷ 70°C
Grado di protezione (EN 60529)	IP40 con corretta installazione
Conformità	 R&TTE 1999/5/EEC
EMC	EN 301 489-1
	EN 301 489-3
	EN 300 440-1
Comformità standard	EN 60950-1
Frequenza ricezione	2,4 GHz
Capacità di ricezione	200m campo aperto
Temperatura sensore	±1%

<b>Technical data Room sensor wired</b>	
Power supply	Through eBus
Power consumption	max. < 0.3W
Operating temperature	0 ÷ 50°C
Storage temperature	-20 ÷ 70°C
Bus cable / length, cross section	max. 50m, min. 0.5mm <sup>2</sup>
Insulation class	III (EN 60730)
Degree of protection:	IP40 (EN 60529) with correct installation
Conformity	 LVD 2006/95/EEC
Electromagnetic interferences	EN 60730-1
Electromagnetic emission	EN 60730-1
Standard compliance:	EN 60730-1
Temperature probe	±1%

<b>Technical data Room sensor wireless</b>	
Power supply	Two 1.5V alkaline batteries (AAA)
Power consumption	max. < 0.1W
Operating temperature	0 ÷ 50°C
Storage temperature	-20 ÷ 70°C
Degree of protection (EN 60529)	IP40 with correct installation
Conformity	 R&TTE 1999/5/EEC
EMC	EN 301 489-1
	EN 301 489-3
	EN 300 440-1
Standard compliance	EN 60950-1
Emission frequency:	2.4 GHz
Range:	200m campo aperto
Temperature probe	±1%
Display	LCD with 42 segments

<b>Données techniques Thermostat d'ambiance</b>	
Alimentation électrique	Au travers du Bus
Puissance électrique absorbée	max. < 0.3W
Plage de température de fonctionnement	0 ÷ 50°C
Plage de température de stockage	-20 ÷ 70°C
Longueur et section du câble Bus	max. 50m, min. 0.5mm <sup>2</sup>
Classe d'isolation	III (EN 60730)
Protection IP	IP40 (EN 60529) avec installation correcte
Conformité	 LVD 2006/95/EEC
Interférence électromagnétique	EN 60730-1
Emissions électromagnétiques	EN 60730-1
Standard de conformité	EN 60730-1
Température de la sonde	±1%

<b>Données techniques Thermostat d'ambiance sans fil</b>	
Alimentation électrique	2 piles alcaline type AAA 1,5V
Puissance électrique absorbée	max. < 0.1W
Plage de température de fonctionnement	0 ÷ 50°C
Plage de température de stockage	-20 ÷ 70°C
Classe d'isolation	III (EN 60730)
Protection IP (EN 60529)	IP40 with correct installation
Conformity	 R&TTE 1999/5/EEC
EMC	EN 301 489-1
	EN 301 489-3
	EN 300 440-1
Standard de conformité	EN 60730-1
Fréquence de réception	2.4 GHz
Capacité de réception	200m en champs ouvert
Température de sonde	±1%

<b>Datos técnicos del sensor ambiente con cable</b>	
Fuente de energía	Bus
Consumo energético máx	max. < 0.3W
Temperatura de funcionamiento	0 ÷ 50°C
Temperatura de almacenamiento	-20 ÷ 70°C
Cable Bus / longitud, sección	max. 50m, min. 0.5mm <sup>2</sup>
Clase de aislamiento	III (EN 60730)
Grado de protección:	IP40 (EN 60529) con una correcta instalación
Conformidad	 LVD 2006/95/EEC
Interferencia electromagnética	EN 60730-1
Emisiones electromagnéticas	EN 60730-1
Estandar de conformidad	EN 60730-1
Temperatura del Sensor	±1%

<b>Datos técnicos del sensor ambiente Wireless</b>	
Fuente de energía	Dos pilas alcalinas de 1.5V (AAA)
Consumo energético máx	max. < 0.1W
Temperatura de funcionamiento	0 ÷ 50°C
Temperatura de almacenamiento	-20 ÷ 70°C
Clase de aislamiento	III (EN 60730)
Grado de protección	IP40 (EN 60529) con una correcta instalación
Conformidad	 R&TTE 1999/5/EEC
EMC	EN 301 489-1
	EN 301 489-3
	EN 300 440-1
Estandar de conformidad	EN 60730-1
Frecuencia de emisión	2.4 GHz
Alcance	200 m campo abierto
Temperatura del sensor	±1%

Date tehnice Senzor de ambient ( cu fir )	
Alimentare electrica	Bus
Puterea electrica consumata	max. < 0.3W
Domeniul temperaturii de functionare	0 ÷ 50°C
Temperatura mediului de instalare	-20 ÷ 70°C
Lungimea si sectiunea conductorului bus	max. 50m, min. 0.5mm <sup>2</sup>
Clasa de izolare electrica	III (EN 60730)
Gradul de protectie electrica	IP40 (EN 60529) cu instalare corecta
Conformity	 LVD 2006/95/EEC
Interferență electromagnetică	EN 60730-1
Emisii electromagnetice	EN 60730-1
Standardul de conformitate	EN 60730-1
Tipul senzorului de temperatura	±1%

Date tehnice Senzor de temperatura ( fara fir )	
Alimentare electrica	Doua baterii alcaline tip AAA 1,5V LR03.
Puterea electrica consumata	max. < 0.1W
Domeniul temperaturii de functionare	0 ÷ 50°C
Temperatura mediului de instalare	-20 ÷ 70°C
Clasa de izolare electrica	III (EN 60730)
Gradul de protectie electrica	IP40 (EN 60529) cu instalare corecta
Conformity	 R&TTE 1999/5/EEC
EMC	EN 301 489-1
	EN 301 489-3
	EN 300 440-1
Standardul de conformitate	EN 60730-1
Frecventa radio	2.4 GHz
Capacitatea de receptie	200m in camp deschis
Tipul senzorului de temperatura	±1%

<b>Dane techniczne Room sensor wired</b>	
Zasilanie elektryczne	Through eBus
Zużycie energii	max. < 0.3W
Temperatura działania	0 ÷ 50°C
Temperatura składowania	-20 ÷ 70°C
Długość i przekrój przewodu bus	max. 50m, min. 0.5mm <sup>2</sup>
Klasa izolacji	III (EN 60730) poprawna instalacja
Stopień ochrony	IP40 (EN 60529) poprawna instalacja
Zgodność	 LVD 2006/95/EEC
Zakłócenia elektromagnetyczne	EN 60730-1
Emisja elektromagnetyczna	EN 60730-1
zgodność standardu	EN 60730-1
Stopień rozdzielczości	±1%

<b>Dane techniczne Room sensor wireless</b>	
Power supply	Two 1.5V alkaline batteries (AAA)
Power consumption	max. < 0.1W
Operating temperature	0 ÷ 50°C
Storage temperature	-20 ÷ 70°C
Insulation class:	max. 50m, min. 0.5mm <sup>2</sup>
Degree of protection	III (EN 60730) poprawna instalacja
Conformity	IP40 (EN 60529) poprawna instalacja
EMC	EN 301 489-1
	EN 301 489-3
	EN 300 440-1
Zgodność standardu	EN 60730-1
Częstotliwość nadawania	2,4 GHz
Zakres odbioru	200m campo aperto
Temperatura czujnika	±1%

<b>Kablolu Oda Sensörü Teknik Değerleri</b>	
Elektrik beslemesi	Bus üzerinden
Güç sarfiyatı	Maksimum 0.3 W'ın altında
Çalışma sıcaklığı	0 ÷ 50°C
Saklama sıcaklığı	-20 ÷ 70°C
Bus kablosu (uzunluğu,kesiti)	maks. 50m, min. 0.5mm <sup>2</sup>
İzolasyon sınıfı	III (EN 60730)
Elektrik koruma sınıfı	IP40 (EN 60529)
Conformity	 LVD 2006/95/EEC
Elektromanyetik interferans	EN 60730-1
Elektromanyetik emisyon	EN 60730-1
Standart uygunluğu	EN 60730-1
Sıcaklık algılayıcısı	±1%

<b>Kablolsuz Oda Sensörü Teknik Değerleri</b>	
Elektrik beslemesi	Bus üzerinden
Güç sarfiyatı	Maksimum 0.3 W'ın altında
Çalışma sıcaklığı	0 ÷ 50°C
Saklama sıcaklığı	-20 ÷ 70°C
İzolasyon sınıfı	III (EN 60730)
Elektrik koruma sınıfı	IP40 (EN 60529)
Conformity	 R&TTE 1999/5/EEC
EMC	EN 301 489-1
	EN 301 489-3
	EN 300 440-1
Standart uygunluğu	EN 60730-1
Emisyon frekansı	2.4 GHz
Kontrol mesafesi	açık alanda 200m
Sıcaklık algılayıcısı	±1%
Gösterge	LCD 42 segmentli

Технические характеристики - Регулятор температуры с электронным управлением	
Электрическое питание	По шине передачи данных Bus
Потребление электроэнергии	Максимум < 0.3 Вт
Рабочие температуры	0 ÷ 50°C
Температура хранения	-20 ÷ 70°C
Длина/сечение кабеля шины данных	Максимум 50м / мин. 0.5 мм <sup>2</sup>
Класс защиты корпуса	III (EN 60730)
Уровень защиты	IP40 (EN 60529) при правильной установке
Conformity	 LVD 2006/95/EEC
Электромагнитная интерференция	EN 60730-1
Электромагнитное излучение	EN 60730-1
Соответствие стандартам	EN 60730-1
Тип температурного датчика	±1% (термосопротивление с отрицательной характеристикой)

Технические характеристики - Регулятор температуры с электронным управлением (беспроводной)	
Электрическое питание	По шине передачи данных Bus
Потребление электроэнергии	Максимум < 0.3 Вт
Рабочие температуры	0 ÷ 50°C
Температура хранения	-20 ÷ 70°C
Класс защиты корпуса	III (EN 60730)
Уровень защиты	IP40 (EN 60529) при правильной установке
Conformity	 R&TTE 1999/5/EEC
Электромагнитная совместимость (ЭМС)	EN 301 489-1
	EN 301 489-3
	EN 300 440-1
Рабочая частота	2.4 ГГц
Рабочий диапазон	200 м на открытом пространстве
Тип температурного датчика	±1% (термосопротивление с отрицательной характеристикой)
Дисплей	Жидкокристаллический (LCD) с отображением 42 сегментов

<b>Technische Daten Raumfühler wired</b>	
Stromversorgung	Bus
Stromaufnahme	max. < 0,3W
Betriebstemperatur	0 ÷ 50°C
Lagertemperatur	-20 ÷ 70°C
Länge und Querschnitt Bus-Kabel	max. 50m - ø min. 0.5mm <sup>2</sup>
Isolierklasse	III (EN 60730)
Schutzart	IP40 (EN 60529) bei korrekter Installation
Konformität	 LVD 2006/95/EEC
Elektromagnetische Interferenz	EN 60730-1
Elektromagnetische Emissionen	EN 60730-1
Standard-Konformität	EN 60730-1
Fühlertemperatur	±1%

<b>Technische Daten Raumfühler wireless</b>	
Stromversorgung	zwei Alkalin-Batterien Typ AAA 1,5V LR03.
Stromaufnahme	max. < 0,1W
Betriebstemperatur	0 ÷ 50°C
Lagertemperatur	-20 ÷ 70°C
Schutzgrad (EN 60529)	IP40 bei korrekter Installation
Konformität	 R&TTE 1999/5/EEC
EMC	EN 301,489-1
	EN 301,489-3
	EN 300,440-1
Standard-Konformität	EN 60950-1
Empfangsfrequenz	2.4 GHz
Empfangsfähigkeit	200m freies Feld
Fühlertemperatur	±1%

<b>Technische gegevens Wired Kamersensor</b>	
Elektrische voeding	Bus
Stroomopname	max. < 0.3W
Bedrijfstemperatuur	0 ÷ 50°C
Opslagtemperatuur	-20 ÷ 70°C
Lengte en diameter buskabel	max. 50m - ø min. 0,5mm <sup>2</sup>
Isoleringsklasse	III (EN 60730)
Beschermingsgraad	IP40 (EN 60529) bij correcte installatie
Conformiteit	 LVD 2006/95/EEC
Elektromagnetische interferentie	EN 60730-1
Elektromagnetische uitstoten	EN 60730-1
standaard conformiteit	EN 60730-1
Temperatuur sensor	±1%

<b>Technische gegevens Wireless Kamersensor</b>	
Elektrische voeding	twee alkaline batterijen type AAA 1,5V LR03.
Stroomopname	max. < 0.1W
Bedrijfstemperatuur	0 ÷ 50°C
Opslagtemperatuur	-20 ÷ 70°C
Beschermingsgraad (EN 60529)	IP40 bij correcte installatie
Conformiteit	 R&TTE 1999/5/EEC
EMC	EN 301.489-1
	EN 301.489-3
	EN 300 440-1
Standaard conformiteit	EN 60950-1
Ontvangstfrequentie	2,4 GHz
Ontvangstcapaciteit	200 m in vrij veld
Temperatuur sensor	±1%

<b>Dados técnicos Sensor Ambiente wired</b>	
Alimentação eléctrica	Bus
Absorção eléctrica	max. < 0.3W
Temperatura de funcionamento	0 ÷ 50°C
Temperatura de armazenamento	-20 ÷ 70°C
Comprimento e secção do cabo bus	max. 50m - ø min. 0.5mm <sup>2</sup>
Classe de isolamento	III (EN 60730)
Grau de protecção	IP40 (EN 60529) com uma correcta instalação
Conformidade	 LVD 2006/95/EEC
Interferência electromagnética	EN 60730-1
Emissões electromagnéticas	EN 60730-1
conformidade padrão	EN 60730-1
Temperatura do sensor	±1%

<b>Dados técnicos Sensor Ambiente wireless</b>	
Alimentação eléctrica	duas pilhas alcalinas do tipo AAA 1,5V LR03.
Absorção eléctrica	max. < 0.1W
Temperatura de funcionamento	0 ÷ 50°C
Temperatura de armazenamento	-20 ÷ 70°C
Grau de protecção (EN 60529)	IP40 com uma correcta instalação
Conformidade	 R&TTE 1999/5/EEC
EMC	EN 301.489-1
	EN 301.489-3
	EN 300.440-1
Conformidade padrão	EN 60950-1
Frequência de recepção	2.4 GHz
Alcance de recepção	200m campo aberto
Temperatura do sensor	±1%

<b>Technické údaje bezdrátového snímače prostředí</b>	
Elektrické napájení	Sběrnice
Elektrický příkon	max. < 0.3W
Provozní teplota	0 ÷ 50°C
Skladovací teplota	-20 ÷ 70°C
Délka a průřez kabelu sběrnice	max. 50m - ø min. 0.5mm <sup>2</sup>
Třída izolace	III (EN 60730)
Třída ochrany	IP40 (EN 60529) - v případě správné instalace
Shoda	 LVD 2006/95/EEC
Elektromagnetická interference	EN 60730-1
Elektromagnetické emise	EN 60730-1
standardní shoda	EN 60730-1
Teplota snímače	±1%

<b>Technické údaje bezdrátového snímače prostředí</b>	
Elektrické napájení	dvě alkalické baterie typu AAA 1,5V LR03.
Elektrický příkon	max. < 0,1W
Provozní teplota	0 ÷ 50°C
Skladovací teplota	-20 ÷ 70°C
Třída ochrany (EN 60529)	IP40 za předpokladu správné instalace
Shoda	 R&TTE 1999/5/EHS
EMC	EN 301 489-1
	EN 301 489-3
	EN 300 440-1
Standardní shoda	EN 60950-1
Přijímací frekvence	2,4 GHz
Přijímací schopnost	200m na volném prostranství
Teplota snímače	±1%

**Τεχνικά Στοιχεία Αισθητήρα Περιβάλλοντος wired**

Ηλεκτρική τροφοδοσία	Bus
Ηλεκτρική απορρόφηση	max. < 0.3W
Θερμοκρασία λειτουργίας	0 ÷ 50°C
Θερμοκρασία αποθήκευσης	-20 ÷ 70°C
Μήκος και διατομή καλωδίου bus	max. 50m - $\phi$ min. 0.5mm <sup>2</sup>
Κατηγορία μόνωσης	III (EN 60730)
Βαθμός προστασίας	IP40 (EN 60529) με σωστή εγκατάσταση
Συμμόρφωση	 LVD 2006/95/EEC
Ηλεκτρομαγνητική απρεμβολή	EN 60730-1
Ηλεκτρομαγνητικές εκπομπές	EN 60730-1
Στάνταρ συμμόρφωση	EN 60730-1
Θερμοκρασία αισθητήρα	±1%

**Τεχνικά Στοιχεία Αισθητήρα Περιβάλλοντος wireless**

Ηλεκτρική τροφοδοσία	δύο αλκαλικές μπαταρίες τύπου AAA 1,5V LR03.
Ηλεκτρική απορρόφηση	max. < 0.1W
Θερμοκρασία λειτουργίας	0 ÷ 50°C
Θερμοκρασία αποθήκευσης	-20 ÷ 70°C
Βαθμός προστασίας (EN 60529)	IP40 με σωστή εγκατάσταση
Συμμόρφωση	 R&TTE 1999/5/EEC
EMC	EN 301 489-1
	EN 301 489-3
	EN 300.440-1
Στάνταρ συμμόρφωση	EN 60950-1
Συχνότητα λήψης	2,4 GHz
Ικανότητα λήψης	200m ανοιχτό πεδίο
Θερμοκρασία αισθητήρα	±1%

<b>A vezetékes környezeti érzékelő műszaki adatai</b>	
Áramellátás	Busz
Teljesítményfelvétel	Max. < 0,3 W
Üzemi hőmérséklet	0–50 °C
Tárolási hőmérséklet	-20–70 °C
A buszkábel hossza és keresztmetszete	Max. 50 m – min. 0,5 mm <sup>2</sup>
Szigetelési osztály	III (EN 60730)
Behatolás elleni védelem	IP40 (EN 60529) megfelelő felszerelésnél
Megfelelőség	 LVD 2006/95/EGK
Elektromágneses interferencia	EN 60730-1
Elektromágneses kisugárzás	EN 60730-1
Szabványnak való megfelelés	EN 60730-1
Hőmérséklet-érzékelő	±1%

<b>A vezeték nélküli környezeti érzékelő műszaki adatai</b>	
Áramellátás	Kettő AAA 1,5 V LR03 típusú elem
Teljesítményfelvétel	Max. < 0,1 W
Üzemi hőmérséklet	0–50 °C
Tárolási hőmérséklet	-20–70 °C
Behatolás elleni védelem (EN 60529)	Megfelelő felszerelés esetén IP40
Megfelelőség	 R&TTE 1999/5/EGK
Elektromágneses kompatibilitás	EN 301 489-1
	EN 301 489-3
	EN 300 440-1
Szabványnak való megfelelés	EN 60950-1
Vételi frekvencia	2,4 GHz
Vétel hatótávolsága	200 m nyílt térben
Hőmérséklet-érzékelő	±1%

### **Ariston Thermo SpA**

Viale Aristide Merloni 4  
60044 Fabriano (AN) Italy  
Telefono 0732 6011  
Fax 0732 602331  
info.it@aristonthermo.com  
www.aristonthermo.com

### **Ariston Thermo UK Ltd**

Hughenden Avenue - High Wycombe  
Bucks, HP13 5FT  
Telephone: (01494) 755600  
Fax: (01494) 459775  
www.aristonthermo.co.uk  
info.uk@aristonthermo.com  
Technical Advice: 0870 241 8180  
Customer Service: 0870 600 9888

### **Chaffoteaux sas**

Le Carré Pleyel - 5 rue Pleyel  
93521 Saint Denis Cedex  
Tél. 01 55 84 94 94  
Fax 01 55 84 96 10  
www.aristonthermo.fr

### **Ariston Thermo Espana sl Sociedad Unipersonal**

Av. Diagonal 601  
08028 Barcelona  
Tel. (34) 934951900  
Fax (34) 3227799  
www.aristonthermo.es  
info.es@aristonthermo.com

### **Ariston Thermo Polska Sp. z o.o.**

ul. Pociieszka 3  
31-408 Kraków  
0048 12 420 22 20  
service.pl@aristonthermo.com  
www.aristonthermo.pl

### **Ariston Thermo Rus LLC**

Россия, 127015, Москва, ул. Большая  
Новодмитровская, 14, стр. 1, офис 626  
Тел. (495) 783 0440, 783 0442  
www.aristonthermo.ru  
it.support.ru@aristonthermo.com

### **Ariston Thermo Deutschland GmbH**

Ingolstädter Str.18  
80807 München  
tel. +49 89 6797090  
fax +49 89 67970933 /34  
www.aristonthermo.de  
info.de@aristonthermo.com

### **Ariston Thermo Benelux sa**

11, Rue G. de Moriamé  
B - 5020 Malonne (Namur)  
www.aristonthermo.be  
info.be@aristonthermo.com

### **Ariston Thermo CZ sro**

Krkonoska 5 - 120 00 Praha 2  
(Czech Republic)  
Tel. 00420-2-22713455  
Fax 00420-2-22725711  
www.aristonthermo.cz

### **Ariston Thermo Romania srl**

Str. Giacomo Puccini nr 8A  
020194 Bucuresti , sector 2  
Telefon 021/231.95.10 - 231.95.21  
Fax 021/ 231.94.75  
service.ro@aristonthermo.com  
www.aristonthermo.ro

### **Ariston Thermo Hungária kft**

Budapest 1135 Hun utca 2.  
Tel: 061-237-11-10  
www.aristonthermo.hu  
szerviz.hu@aristonthermo.com

### **Ariston Thermo Isitma ve Sogutma Sistemleri Ithalat, Ihracat ve Dagitim Ltd. Sti.**

Teşvikiye 34365 Şişli  
İstanbul - Turkey  
Office phone: +90 212 240 74 50  
Call center phone: 0800 261 14 64  
info.tr@aristonthermo.com  
www.aristonthermo.com.tr